

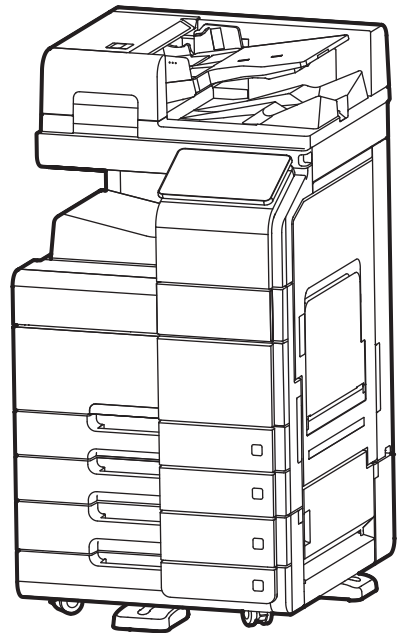

D730/CM Series

간편 사용설명서

- 본 사용설명서에서는 제품보증서가 첨부되어 있습니다.
- 본 제품을 사용하기 전에 사용설명서를 읽어 보시고 잘 보관하시기 바랍니다.



안전사용을 위한 주의 사항

기기를 사용할 때에는 다음 사항을 반드시 지켜 주십시오.

⚠ 경고 : 지시사항을 준수하지 않으면 사망이나 심각한 부상을 초래할 수 있습니다.

- 전원 코드를 벽의 콘센트에 직접 접속하여야 하고, 확장 코드를 사용하여서는 안됩니다.
- 전원 케이블이나 플러그가 마모되거나 손상되었다면 플러그를 당겨 전원 플러그를 뽑아 주십시오.
- 감전되거나 레이저 방사(레이저 사용기기의 경우)에 노출되지 않도록 본 사용설명서에 명시된 이외의 커버나 나사를 빼내지 마십시오.
- 다음 상황 하에서는 전원을 끄고 플러그를 당겨 전원 플러그를 뽑아 주십시오.
 - 기기에 무언가를 얹질렀을 때
 - 기기에 대한 서비스나 수리 의뢰를 고려할 때
 - 기기의 커버가 손상되어 젖을 때
- 토너를 사용하는 기기의 경우, 얹질러진 토너나 폐 토너를 소각하지 마십시오. 토너 입자가 화염에 노출되면 점화될 수 있습니다.
- 폐기 시에는 당사 지정 판매소나 적합한 수거 장소를 이용하십시오.
- 장기간 사용하지 않을 때나 업무 종료후 퇴근시에는 전원을 꺼 주십시오. 그렇지 않을 경우 돌발적인 화재 사고의 원인이 될 수 있습니다.

⚠ 주의 : 지시사항을 준수하지 않으면 증경상이나 재물 손상을 초래할 수 있습니다.

- 기기를 비, 눈 등의 습하거나 젖은 곳으로부터 보호해 주십시오.
- 기기를 이동하기 전에 전원 코드를 벽의 콘센트에서 뽑아 주십시오. 기기를 이동하는 동안 전원 코드가 손상되지 않도록 주의해 주십시오.
- 전원 코드를 벽에서 뺄 때 케이블을 당기지 말고 반드시 플러그를 당겨 주십시오.
- 클립이나 스테이플 또는 기타 소형 금속성 물체가 기기 내부로 떨어지지 않도록 하십시오.
- 용지 걸림 제거, 기기 내부 청소 등 기기 내부를 조작할 때에는 안전사고에 주의해 주십시오.
- 토너를 사용하는 기기의 경우 토너와 토너 용기를 어린이 손이 닿지 않는 곳에 보관해 주십시오.
- 기기나 소모품을 가정용 쓰레기 처리장에 폐기하지 마십시오. 폐기시에는 당사 지정 판매소나 적합한 수거 장소를 이용해 주십시오.
- 기기 내부가 무척 뜨거울 수 있습니다. “고온주의” 라벨이 부착된 부품과 그 주변을 만지지 마십시오. 그렇지 않으면 화상을 입을 수 있습니다.
- 당사 제품은 고품질 기준 및 성능에 부합합니다. 당사 지정 판매소에서 구비 가능한 순정 부품만을 사용하시도록 권장합니다.

사용하시기 전에

저희 신도리코 제품을 구입해 주셔서 진심으로 감사드립니다.

본 사용설명서에서는 제품을 항상 최적의 상태로 유지하며 귀사의 사무 합리화와 효율화에 이바지하고자 기기의 올바른 사용법과 간단한 보수 방법 등에 대해서 자세하게 설명하고 있습니다.

기기를 사용하기 전에 본 사용설명서를 신중히 읽으시고 가까운 곳에 보관해 주십시오. 안전하고 올바르게 사용할 수 있도록 기기를 사용하기 전에 안전 사용을 위한 주의 사항을 반드시 읽어 주십시오.

복사의 금지 및 제한

1. 본 사용설명서의 내용은 사전 공지없이 변경될 수 있으며 당사에서는 어떠한 경우에도 기기 취급 및 작동 결과로 인한 직·간접적인 손해 및 사용자 부주의에 의해 발생한 결과에 대해서 책임지지 않습니다.
2. 국·내외에서 유통하는 지폐, 수입인지, 채권, 주권, 은행 어음, 수표, 여권, 운전면허증 등을 복사하거나 인쇄하는 등의 행위는 법률로 금지된 사항입니다.
3. 저작권이 있는 서적, 악보, 그림, 지도, 도면, 사진 등의 저작물은 개인적인 용도 또는 가정용 기타 여기에 준하는 범위 내에서 복사하여 사용할 수 있으나 그 이외에는 법률로 금지되어 있습니다.
4. 위의 내용은 법의 일부만을 제시한 것이며 법률 내용을 그대로 옮겨 놓은 것은 아닙니다. 이의 정확성 및 완전성에 대해서는 당사에서 책임지지 않으며 어떤 목적물의 복사나 인쇄가 합법인지의 여부는 법률 자문을 받으시기 바랍니다.
5. 이 기계의 GUI 및 사용설명서에서 사용한 글꼴은 네이버에서 제공한 나눔글꼴이 적용되어 있습니다.

목차

제 1장 안전 정보

1. 소개	1-2
2. 환경 정보	1-3
2.1 환경 조약	1-3
에너지 절약마크 인증제품	1-3
전원 관리에 따른 환경 이점	1-3
재생지	1-3
양면 인쇄	1-3
3. 안전 정보	1-4
3.1 경고 및 주의 기호	1-4
3.2 기호의 의미	1-4
전원 연결	1-5
설치	1-6
제품 사용	1-7
소모품	1-9
4. 각종 규정들	1-11
4.1 레이저 안전성	1-11
4.2 내부 레이저 방사	1-11
4.3 레이저 안전 라벨	1-12
4.4 오존 방출	1-12
4.5 전화 케이블(클래스 B 규정에 적용되는 국가의 사용자)	1-13
USB 호스트	1-13
이 기기에 사용되는 그래픽 심볼	1-13
5. 주의 표시와 라벨	1-14
6. 필요 공간	1-15
7. 조작 주의 사항	1-16
7.1 전원	1-16
7.2 조작 환경	1-16
7.3 복사 보관	1-16
7.4 기기에 저장된 데이터	1-16
8. 복제에 대한 법적 규제	1-17

제 2장 이 기기를 사용하기 전에

1. 환경 정책 -----	2-2
2. 이 기기의 사용 목적에 대해 -----	2-3
사용 목적-----	2-3
허용되지 않는 작동 조건 -----	2-3
면책 -----	2-3
3. 이 기기의 사용자에게 대해-----	2-4
4. 사용설명서의 구성 -----	2-5
4.1 사용설명서 CD -----	2-6
4.2 동작 환경 -----	2-7
4.3 본문의 표기나 기호에 대해 -----	2-8

제 3장 이 기기에 대해

1. 옵션 구성 -----	3-2
옵션 구성 목록 -----	3-2
기타 옵션 구성 목록 -----	3-5
2. 각 부품명(본체) -----	3-7
전면 -----	3-7
측면/후면 -----	3-8
3. 전원 -----	3-10
전원 ON/OFF 전환 -----	3-10

제 4장 패널에 대해

1. 조작 패널에 대해 -----	4-2
2. 터치 패널에 대해 -----	4-3
홈 화면 -----	4-3
3. 로그인 방법 -----	4-5
3.1 사용자 인증이 설정되어 있는 경우-----	4-5
3.2 부문 관리가 설정되어 있는 경우 -----	4-6

제 5장 원고와 용지를 놓는 방법

1. 원고를 놓기 -----	5-2
1.1 ADF에 원고 놓기 -----	5-2
1.2 원고면 유리에 놓기 -----	5-2
2. 용지 놓기-----	5-3
2.1 트레이 1, 트레이 2에 용지 놓기 -----	5-3
사용 가능한 용지 종류 -----	5-3
놓는 방법 -----	5-3
2.2 수동 트레이에 용지 놓기 -----	5-4
사용 가능한 용지 종류 -----	5-4
놓는 방법 -----	5-4
2.3 봉투를 놓기 -----	5-5
봉투 사용시 주의 사항 -----	5-5
트레이 1의 경우 -----	5-6
수동 급지 트레이의 경우 -----	5-6
2.4 엽서를 놓기 -----	5-7
트레이 1의 경우 -----	5-7
수동 급지 트레이의 경우 -----	5-8
2.5 라벨지를 놓기 -----	5-9
2.6 인덱스지를 놓기 -----	5-10

제 6장 이 기기에서 할 수 있는 것

1. 복사 -----	6-2
기본적인 복사 조작-----	6-2
2. 인쇄 -----	6-4
기본적인 인쇄 조작-----	6-4
3. 스캔 -----	6-5
기본적인 스캔 조작-----	6-5
4. 팩스 -----	6-7
기본적인 팩스 조작-----	6-7

제 7장 수신처 등록하기

1. 수신지 등록 방법 -----	7-2
팩스 주소 등록 -----	7-2
E-mail 주소 등록 -----	7-3

제 8장 문제 해결

1. 주요 메시지와 처리 방법 -----	8-2
1.1 터치 패널에서의 안내 메시지 확인하기 -----	8-2
1.2 용지/스테이플 걸림 발생 시의 화면에 대해 -----	8-3
1.3 장애 메시지가 표시되었을 때 -----	8-4
2. 터치 패널이 표시되지 않을 때 -----	8-5
3. 인쇄의 품질이 저하되었을 때 -----	8-6
원고대와 롤러 청소하기 -----	8-6
슬릿 스캔 글래스 청소하기 -----	8-6
슬릿 스캔 글래스 청소하기 (후면) -----	8-7
프린터 헤드창 청소하기 -----	8-8
4. 소모품 교환이나 청소 유지보수의 표시가 나왔을 때 -----	8-10
4.1 드럼 유니트에 대해 -----	8-10
4.2 현상 유니트에 대해 -----	8-10
4.3 토너 카트리지에 대해 -----	8-10
토너 카트리지의 토너가 거의 바닥났을 경우 -----	8-10
토너 카트리지를 교체해야 될 경우 -----	8-11
토너 카트리지 교체하기 -----	8-11
4.4 폐 토너 박스에 대하여 -----	8-12
폐 토너 박스 교체하기 -----	8-12
4.5 스테이플 카트리지에 대하여 -----	8-13
스테이플 카트리지 교체하기 (피니셔 FS-540/피니셔 FS-540 SD의 경우) -----	8-13
스테이플 카트리지 교체하기 (피니셔 FS-539 / 피니셔 FS-539 SD의 경우) -----	8-15
스테이플 카트리지 교체하기 (피니셔 FS-533의 경우) -----	8-17
새들 스테이플 카트리지 교체하기 (피니셔 FS-540 SD의 경우) -----	8-19
새들 스테이플 카트리지 교체 (Finisher FS-539 SD의 경우) -----	8-22

4.6	펀치 찌꺼기에 대해 -----	8-25
	펀치 조각 처리 (피니셔 FS-540/피니셔 FS-540 SD의 경우) -----	8-26
	펀치 조각 처리 (피니셔 FS-539 / 피니셔 FS-539 SD의 경우) -----	8-27
	펀치 조각 처리 (피니셔 FS-533의 경우) -----	8-27
4.7	스테이플 스크랩 -----	8-29
	스테이플 스크랩 처리 절차 (피니셔 FS-540 / 피니셔 FS-540 SD 만 해당) -----	8-29

D730/CM Series
간편 사용설명서

안전 정보

1

1. 소개

이 간편 사용설명서는 이해하기 쉽도록 가장 보편적으로 사용하는 기능들의 조작 순서를 해설하는 그림을 사용하고 있습니다.

본체가 제공하는 유용한 기능들에 익숙해지도록 이 설명서를 활용하시길 바랍니다.

상세한 여러 기능에 대해서는 본체에 포함된 사용설명서 CD를 참고하시길 바랍니다.

본체를 안전하고 올바르게 사용하기 위해서는 사용 전에 이 설명서의 “P. 1-4 안전 정보”를 반드시 읽어 주시길 바랍니다.

추가적으로 이 설명서는 아래의 정보를 포함하고 있습니다. 본체를 사용하기 전에 이 설명서를 반드시 읽어 주시길 바랍니다

- 본체를 안전하게 사용하기 위해 반드시 봐야 할 항목
- 제품 안전에 대한 정보
- 본체 사용시 주의 사항

이 설명서에 사용 된 그림과 화면은 실제 장비의 모습 및 화면과 약간의 차이가 있을 수 있습니다.



- 본 설명서 및 첨부한 CD/DVD를 쉽게 접근 가능한 안전한 장소에 보관하십시오.

2. 환경 정보

2.1 환경 조약

당사는 모든 기업 활동 단계에서 부정적인 환경 영향을 줄이기 위해 지속적으로 노력하고 있습니다. 이러한 활동의 일환으로, 사용자 설명서의 페이지 수를 줄여 자원 절약 단계를 실시하고 있습니다.

기계 작동에 필요한 내용은 번들로 제공된 사용설명서 CD를 참조하십시오.

본 설명서에는 뛰어난 검색 기능이 있습니다.

키워드 검색 및 목적별 필터링과 같은 기능은 사용자가 원하는 내용을 찾는 데 매우 유용합니다.

에너지 절약마크 인증제품



본 제품은 에너지 효율에 적합하도록 설계 제작되었습니다.

에너지 절약마크는 에너지 절약과 관련하여 권위있는 대상에만 사용됩니다.

즉, 에너지 절약마크가 부착된 제품은 에너지 효율이 높은 제품으로 정부가 제시한 절전기준을 만족하여 에너지 관리공단에 절전형 기기로 신고된 제품입니다.

에너지 절약마크 부착제품은 일반제품에 비해 30~50% 에너지 절약 효과가 있습니다.

전원 관리에 따른 환경적 이점

전력 소비는 장치의 특성과 장치를 사용하는 방법에 따라 달라지게 됩니다.

적절한 전원 관리 설정으로 자원을 절약하며 사용할 수 있습니다.

절전 모드(예, 슬리핑 모드)로 들어가는 시간을 짧게(혹은 최적으로) 설정하면, 전력 소비는 줄어들게 됩니다.

재생지

본 제품은 초생지뿐만 아니라 재생지 및 유럽 표준 EN 12281항을 준수하는 환경 관리 계획 인증지에도 인쇄할 수 있습니다. 예를 들어, 무게가 64g/m²인 경량지에도 인쇄할 수 있습니다. 이런 경량지를 사용하면 자원절약에 도움이 됩니다.

양면 인쇄

양면 인쇄 장치가 있는 제품을 사용하면 자동으로 용지의 양면에 인쇄할 수 있습니다.

이 기능을 사용하면 천연 자원 및 비용 소모를 줄일 수 있습니다.

첨부된 프린터 드라이버는 이런 양면 인쇄 기능을 사용자의 컴퓨터에 초기 설정으로 제공합니다.

(설치 후에 이 설정을 변경할 수 있음)

3. 안전 정보

이 단원에는 기기의 작동과 유지보수에 대한 자세한 설명이 있습니다. 이 장치를 최대한 활용하기 위해 모든 사용자는 이 설명서의 지시사항을 주의해서 읽고 따라야 합니다.

기기를 전원에 연결하기 전에 다음 단원을 읽어 주십시오. 사용자 안전과 장비 문제 예방에 대한 중요한 정보가 담겨 있습니다.

이 설명서를 본체 가까운 곳에 보관해 주시길 바랍니다.

이 설명서의 여러 단원에 표시된 모든 주의를 준수하십시오.

- 이 단원의 일부 내용은 구입한 제품과 일치하지 않을 수 있습니다.

참고

- 몇몇 항목은 구입한 제품과는 관계없을 수 있습니다.

3.1 경고 및 주의 기호

안전 주의 사항을 준수해야 합니다.

본 안내서에는 본인 및 타인의 재산에 대한 피해뿐 아니라 부상을 방지하기 위하여 엄격히 준수 해야 할 지시사항이 포함되어 있습니다.

부적절한 제품을 사용함으로써 야기 될 수 있는 부상(injury) 및 피해(damage)에 대해서는 다음의 기호에 따라 분류됩니다.

경고

- 이 경고를 무시하면 심각한 상해를 일으킬 수 있습니다.

“경고” 단어가 있는 정삼각형 안의 느낌표는 사용자가 경고 표시를 무시하면 치명적인 위험이나 위태로운 부상이 있을 수 있다는 것을 의미합니다.



주의

- 이 경고를 무시하면 다칠 수 있습니다.





“주의” 단어가 있는 정삼각형 안의 느낌표는 사용자가 주의의 경고를 무시하면 가벼운 부상이나 주택 및 재산 피해를 초래할 수 있다는 것을 의미합니다.









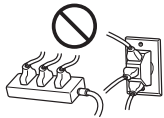

3.2 기호의 의미

기호	설명	기호	설명	기호	설명
	일반 금지 사항		분해 금지		접촉 금지
	일반적 지침사항		접지 / 어스		플러그와 콘센트 분리



기호	설명	기호	설명	기호	설명
	일반적 주의 사항		고온 주의		감전 위험







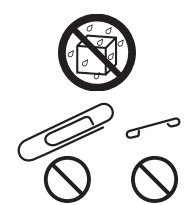

전원 연결

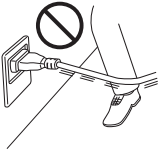
기호	설명	
 경고	<p>패키지에 제공된 것 또는 제품에 부착된 것 이외의 전원 코드는 사용하지 마십시오. 전원 코드가 제공되지 않은 경우에는 사용자 설명서에 지정된 전원 코드와 플러그를 사용합니다.</p> <p>이 코드를 사용하지 않을 경우 화재 나 감전의 원인이 됩니다.</p> <p>패키지에 제공되는 전원 코드가 제품을 판매한 국가에서 사용할 수 없는 경우, 다음과 같은 조건을 만족시키는 전원 코드를 사용하거나 또는 기술 담당자에게 문의해 주십시오.</p> <ul style="list-style-type: none"> • 전원 코드는 본 기기의 규격 명판에 적합한 전압 및 전류 등급을 갖추고 있습니다. • 전원 코드가 현지 규정 요구사항을 충족합니다. • 전원 코드가 접지 핀/단자와 함께 제공됩니다. 	
	<p>다른 기기의 전원 코드를 사용하지 마십시오.</p> <p>잘못 사용하면 화재나 감전의 원인이 됩니다.</p>	
	<p>전원 코드를 굵고 벗기거나 무거운 물건을 올려 놓거나 열을 가하고, 비틀거나, 구부리고, 밟거나 잡아 당기는 등 전원 코드를 훼손시키지 마십시오.</p> <p>훼손된 전원 코드(노출된 심선, 단선 등)를 사용하면 화재나 고장이 발생 할 수 있습니다. 이와 같은 어떠한 상태라도 발견이 되면, 즉시 전원 스위치를 끄시고, 전원 코드는 뽑은 후 서비스를 요청하시길 바랍니다.</p>	
	<p>본체에 지정되지 않은 전압은 사용하지 마십시오.</p> <p>그렇지 않을 경우, 화재나 전기 충격이 올 수 있습니다.</p>	
	<p>다른 제품이나 기계를 함께 연결하는 멀티 어댑터를 사용하지 마십시오. 표시된 전류 값보다 높은 것을 사용하게 되면 화재나 전기 충격을 가져올 수 있습니다.</p>	



기호	설명	
 경고	<p>연장 코드를 사용하지 마십시오. 연장 코드를 사용하면 화재나 감전이 발생할 수 있습니다. 제품과 함께 제공된 전원 코드가 충분히 길지 않아 벽콘센트에 연결할 수 없는 경우 기술 담당자에게 문의하십시오.</p>	
	<p>감전될 수 있으므로 젖은 손으로 전원 코드를 빼거나 끼워넣지 마십시오.</p>	
	<p>전원 코드를 전원 콘센트 끝까지 끼워 넣으십시오. 그렇지 않으면 화재나 감전이 발생할 수 있습니다.</p>	
	<p>이 제품을 접지해야 합니다.(접지 단자가 장착된 전기 콘센트에 전원 코드를 연결하십시오.) 그렇지 못할 경우 간혹 누출로 인해 화재나 감전이 발생할 수 있습니다.</p>	
 주의	<p>쉽게 접근할 수 있는 콘센트가 장비 근처에 있어야 합니다. 그렇지 않으면 비상 시에 전원 플러그를 뺄 수 없습니다.</p>	
	<p>긴급 상황이 발생했을 때 전원 플러그를 빼기 어려울 수 있으므로 전원 플러그 주위에 다른 물체를 두지 마십시오.</p>	
	<p>전원 코드를 뺄 때 코드를 잡아당기지 마십시오. 전원 코드를 당기면 코드가 손상되어 화재나 감전이 발생할 수 있습니다.</p>	
	<p>일년에 한 번 이상 콘센트에서 전원 플러그를 분리하고 플러그 단자 사이를 청소하십시오. 플러그 단자 사이에 먼지가 쌓이면 화재가 발생할 수 있습니다.</p>	











설치



기호	설명	
 경고	<p>제품을 유아 또는 어린이 손에 닿지 않도록 주의하십시오. 유아용 침대, 성인용 침대, 유모차 또는 유아용 놀이 틀로 사용하지 마십시오. 박막이 코나 입에 흡착될 경우 호흡이 곤란해질 수 있습니다. 이 제품은 장난감이 아닙니다.</p>	
	<p>물이 담긴 꽃병이나 기타 용기, 금속 클립 또는 기타 작은 금속 물체를 이 제품 위에 올려 놓지 마십시오. 제품 안으로 물이 쏟아지거나 금속 물체가 떨어지면 화재, 감전 또는 고장이 발생할 수 있습니다. 금속 조각, 물, 기타 이물질이 제품 안으로 들어간 경우 즉시 전원을 끄고 전원 콘센트에서 전원 코드를 뺀 다음 기술 담당자나 공인 서비스 담당자에게 문의하십시오.</p>	

기호	설명	
 경고	다른 사람이 전원 코드를 뽑거나 코드에 걸려 넘어지지 않도록 적절한 위치에 전원 코드를 배치하십시오. 전원 코드를 뽑거나 코드에 걸려 넘어지면 전원 코드가 가열되어 화재나 감전이 발생할 수 있습니다.	
 주의	<고정 다리를 사용하도록 지시한 경우> 제품을 설치할 때 고정 다리를 사용하여 제품을 고정하십시오. 고정 다리를 사용하지 않으면 제품이 움직이거나 넘어질 수 있습니다.	
	먼지가 많은 장소, 매연이나 증기에 노출된 곳, 식탁, 욕실 또는 가습기 근처에 제품을 두지 마십시오. 화재, 감전 또는 고장이 발생할 수 있습니다.	
	불안정하거나 기울어진 작업대 또는 진동이나 충격이 많은 위치에 이 제품을 두지 마십시오. 제품이 떨어져서 인재 사고나 기계 고장을 일으킬 수 있습니다.	
	다른 물체로 이 제품의 환기구를 막지 마십시오. 제품 안에 열기가 누적되어 화재나 오작동이 발생할 수 있습니다.	
	이 제품을 옮길 때마다 전원 코드와 기타 케이블을 분리하십시오. 그렇지 않으면 코드나 케이블이 손상되어 화재, 감전 또는 고장이 발생할 수 있습니다.	
	제품을 이동할 경우, 사용자 안내서 또는 기타 문서에 명시된 위치를 잡고 이동하십시오. 그렇지 않을 경우, 제품이 전도될 수 있으며, 이는 심각한 부상을 초래할 수 있습니다.	











제품 사용





기호	설명	
 경고	화재, 감전, 고장이 발생할 수 있으니 이 제품을 개조하지 마십시오. 제품에서 레이저를 사용할 경우 레이저 광원으로 인해 실명할 수도 있습니다.	
	제품에 부착된 덮개나 패널을 제거하지 마십시오. 일부 제품의 내부에는 감전이나 실명을 유발할 수 있는 고전압 부품이나 레이저 광원이 있습니다.	

기호	설명	
<p> 경고</p>	<p>제품이 비정상적으로 뜨거워지거나 제품에서 연기가 나거나 이상한 냄새 또는 소음이 나면 이 제품 사용을 중단하십시오. 즉시 전원을 끄고 전원 콘센트에서 전원 코드를 뺀 다음 기술 담당자나 공인 서비스 담당자에게 문의하십시오. 이 상태로 제품을 계속 사용하면 화재나 감전이 발생할 수 있습니다.</p>	
	<p>제품이 떨어지거나 덮개가 손상된 경우 이 제품 사용을 중단하십시오. 즉시 전원을 끄고 전원 콘센트에서 전원 코드를 뺀 다음 기술 담당자나 공인 서비스 담당자에게 문의하십시오. 이 상태로 계속 사용하면 화재나 감전이 발생할 수 있습니다.</p>	
	<p>기기 내부나 근처에서 가연성 스프레이, 액체 또는 가스를 사용하지 마십시오. 가연성 가스를 사용하는 청소기로 기기 내부를 청소하지 마십시오. 화재나 폭발이 발생할 수 있습니다.</p>	
	<p>< 기기 내부의 근접 통신용으로 RFID 모듈(13.56 MHz 까지만 제한)을 사용하거나 전자기 유도 가열 (IH) 기술(20.05 kHz 에서 100 kHz 까지만 제한)을 사용하는 경우 > 이 기기는 약한 자기장을 발생시킵니다. 기기 근처에 있는 동안 본인의 이식형 의료 장비(심박 조율기 등) 에서 이상한 징후를 체험한 경우, 즉시 기기에서 멀리 이동한 후 의사와 상담하십시오. 구입한 제품이 이에 해당되는지 아닌지 알 수 없다면 기술 담당자 또는 공인 서비스 담당자에게 문의하십시오.</p>	
	<p><비접촉식 IC 카드 판독기를 사용한 경우> 이식형 의료 장비(심박 조율기 등)를 사용하는 경우 항상 IC 카드 판독기를 임플란트로부터 12cm 이상 멀리 하십시오. 전파가 이식형 의료 장비(심박 조율기 등) 작동에 영향을 줄 수 있습니다.</p>	
<p> 주의</p>	<p>환기가 빈약한 실내에서 이 제품을 오래 사용하거나 대량으로 복사하거나 인쇄하는 경우 기기에서 배출되는 공기에 냄새가 날 수 있습니다. 실내를 잘 환기시키십시오.</p>	
	<p>본 제품의 내부에는 고온으로 발열되는 부분들이 존재합니다. 접촉 시 화상을 입을 수 있습니다. 급지 불량 등과 같은 오작동 시 제품의 내부를 점검할 경우, 발열 부위(장착 유닛 부근 등)에 손이 닿지 않도록 하십시오. 화상의 위험이 있습니다. 해당 부위는 “고온 주의” 경고 라벨이 부착 되어 있습니다.</p>	 
	<p>제품을 장기간 사용하지 않을 경우, 제품의 플러그를 모두 분리하여 보관하십시오.</p>	

기호	설명	
 주의	기기를 사용할 때 램프의 빛을 장시간 바라보지 마십시오. 눈의 피로가 발생할 수 있습니다.	
	스테이플이 찍힌 용지, 전도성 용지(예 : 은박지 또는 카본지) 또는 특수 처리된 시온/잉크젯 용지를 사용하지 마십시오. 그렇지 않으면 화재가 발생할 수 있습니다.	

소모품

기호	설명	
 경고	토너나 토너가 담긴 용기(예 : 토너 카트리지 및 현상 장치)를 화염에넣지 마십시오. 고온의 토너가 분산되면 화상이나 기타 부상을 입을 수 있습니다.	
 주의	토너 관련 부품(예 : 토너 카트리지 및 현상 장치)을 어린이의 손이 닿는 곳에 두지 마십시오. 이런 부품을 핏거나 토너를 섭취하면 건강에 유해할 수 있습니다.	
	정밀 장비, 데이터 저장장치 같이 자성에 민감한 장치 근처에 토너 관련부품(예 : 토너 카트리지 및 현상 장치)을 보관하지 마십시오. 그렇지 않으면 해당 장치가 오작동하거나 관련 제품에 고장이 발생할 수 있습니다.	
	토너 관련 부품(예 : 토너 카트리지, 현상 장치 및 폐토너 박스)을 강제로 열지 마십시오. 토너가 토너 용기에서 흘러나온 경우 토너를 흡입하거나 피부에 닿지 않도록 세심한 주의를 기울이십시오.	
	토너가 피부나 옷에 닿은 경우 비눗물로 완전하게 씻어내십시오.	
	토너를 흡입한 경우 신선한 공기가 있는 장소로 이동하고 다량의 물로 반복해서 입 안을 헹구십시오. 기침 등의 증상이 나타날 경우 의사의 진료를 받으십시오.	
	토너가 눈에 들어간 경우 즉시 흐르는 물로 15 분 이상 씻어내십시오. 자극 상태가 지속될 경우 의사의 진료를 받으십시오.	
	토너를 삼킨 경우 입 안을 헹구고 몇 잔의 물을 마십시오. 필요한 경우 의사의 진료를 받으십시오.	

기호	설명	
 주의	정전기로 인해 제품이 손상될 수 있으니 절대로 장치(예 : 토너 카트리지 및 현상 장치)의 전기 접점을 만지지 마십시오.	
	취급하기 전에 사용자 설명서에 나온 안전 정보를 참고하십시오.	
	<p><정착 유닛을 교체하도록 지시한 경우> 정착 유닛 부위는 극도로 뜨겁습니다. 정착 유닛을 교체하기 전에 기기의 도어와 덮개를 여십시오. 그 다음 정착 유닛 부위가 실내 온도까지 냉각될 수 있도록 기기를 유틸 진열대에 일정 시간 동안 방치하십시오. 이를 준수하지 않으면 화상을 입을 수 있습니다.</p>	 

4. 각종 규정들

4.1 레이저 안전성

본 제품은 레이저를 사용하여 작동하는 디지털 기계입니다. 제공된 레이저와 관련하여 위험 가능성은 없으며 본 제품은 설명서 지침에 따라 작동됩니다.

레이저에서 방출되는 방사 에너지는 보호 하우징 내에서 완벽하게 차단되기 때문에 레이저 빔이 사용자가 작동하는 동안 기계에서 누출될 수 없습니다.

본 제품은 IEC 60825-1: 2014에 따라 클래스 1 레이저 제품으로 인증 받았습니다. 따라서 기계에서 위험한 레이저 방사를 생성하지 않습니다.

4.2 내부 레이저 방사

최대 평균 방사능 : 프린트 헤드 유닛의 레이저 조리개에서. 15.1 μ W (D732), 13.1 μ W (D731), 9.9 μ W (D730).

파장 : 775-800 nm (D732/D731) / 770-800 nm (D730)

이 제품에는 눈에 보이지 않는 레이저 광선을 방출하는 Class 3B 레이저 다이오드가 사용됩니다.

레이저 다이오드와 주사(스캐닝) 다각형 미러는 프린터 헤드 유닛에 포함되어 있습니다.

프린트 헤드 유닛은 현장 서비스 품목이 아닙니다.

그러므로 어떤 상황에서도 프린트 헤드 유닛은 개방해서는 안됩니다.



4.3 레이저 안전 라벨

레이저 안전성 레이블은 아래와 같이 기계 외부에 붙어 있습니다.



2007년 6월 24일 일자, 레이저 공지 사항 No. 50에 따른 편차를 제외하고 21 CFR 1040.10와 1040.11를 준수합니다.

4.4 오존 방출

환기가 잘 되는 공간에 본체를 자리잡아 주십시오.

본 기계를 정상적으로 작동하는 동안 무시할 수 있는 오존량이 생성됩니다. 그러나 환기가 안되는 실내에서 오랫동안 기계를 작동할 경우 불쾌한 냄새가 발생할 수 있습니다.

편하고, 건강에 이로우며 안전한 작동 환경을 위해 적절한 실내 환기를 권장합니다.

4.5 전화 케이블(클래스 B 규정에 적용되는 국가의 사용자)

페라이트 코어가 있는 전화 케이블을 본 기계의 전화 통신 포트에 연결하십시오.
(전화 케이블 끝에 페라이트 코어가 있는 모듈식 잭을 전화 통신 포트에 연결하십시오.)

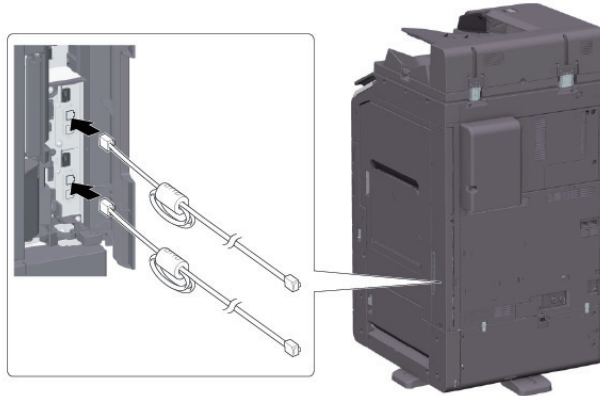

USB 호스트

USB호스트에 직접 USB 장치(메모리,인증,Hub 등)를 연결합니다. 확장 케이블을 사용하는 경우에는 전자파 장애가 발생할 수 있습니다.

이 기기에 사용되는 그래픽 심볼

다음은 주요 그래픽 심볼 예시의 일부입니다.

기호	설명	기호	설명	기호	설명
	“ON” 위치		“OFF” 위치		대기
	푸시버튼 스위치		접지/어스 (보호본딩단자)		접지/어스 (보호 접지)
	클래스 II 장치		기능 접지 클래스 II장치		기능 접지
	일반적인 주의		고온		감전 위험
	주의 팬 날개 움직임		주의 쌍극/중성퓨즈		

5. 주의 표시와 라벨

이 제품에는 안전 예방 표기와 라벨이 다음의 위치에 표시되어 있습니다.

용지 걸림과 스테이플 걸림을 제거 하는 동작을 수행할 때에는 안전 사고가 발생하지 않도록 주의해 주십시오.

주의
 법률에 의해 복제가 금지되어 있는 원고가 있습니다. 법률에 의해 복제가 금지되어 있는 원고의 복제는 절대로 하지 마십시오.

주의
 이 제품의 내부에는 화상을 입을 정도의 고온 부위가 있습니다. 용지공급 불량 같은 오작동으로 인해 장치 내부를 확인하는 경우, "고온 주의" 경고 라벨로 표시된 위치 (용합 장치 주변 등)는 만지지 마십시오. 화상을 입을 수 있습니다.

경고
 이 기기의 개조, 또는 고정되어 있는 커버나 패널을 분리하지 마십시오. 일부 제품의 내부에는 감전이나 실명을 유발할 수 있는 고전압 부품이나 레이저 광원이 있습니다.

경고
 토너가 담긴 용기를 화염에 넣지 마십시오. 고온의 토너가 분산되면 화상이나 기타 부상을 입을 수 있습니다.

주의
 히터 HT-509 장착 시에는, 그림 표시 부분 주변이 매우 뜨겁습니다. 화상의 우려가 있으므로 그림 표시 부분 주변은 건드리지 않도록 하십시오.

주의
 틸스에 손가락을 넣지 마십시오. 그렇지 않을 경우 손가락이 구동 부분에 닿아 부상을 입을 수 있습니다.

중요
 주의 라벨이나 표기는 제거하지 마십시오. 주의 라벨이나 주의 표기가 더러워진 경우 깨끗하게 청소하여 읽을 수 있도록 하십시오. 읽을 수 없게 되거나 주의 라벨 또는 표기가 손상된 경우 서비스 담당자에게 문의하십시오.

6. 필요 공간

본체의 동작, 소모품의 보충, 부품 교환, 그리고 정기적인 유지 보수를 쉽게 수행하기 위하여 아래에서 자세히 설명된 권장 공간 요구 사항을 준수해 주십시오.

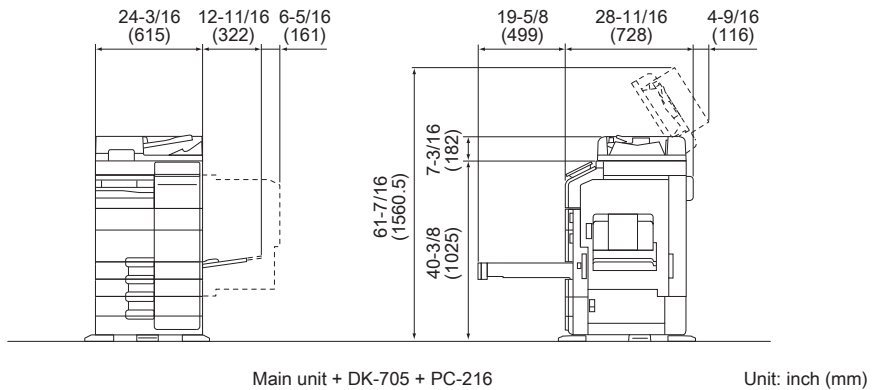
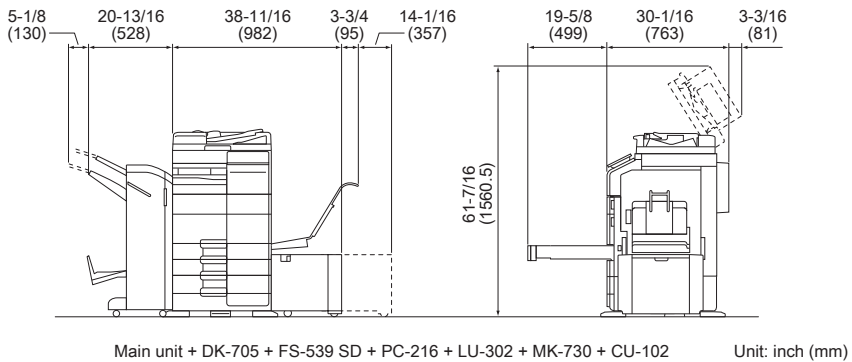
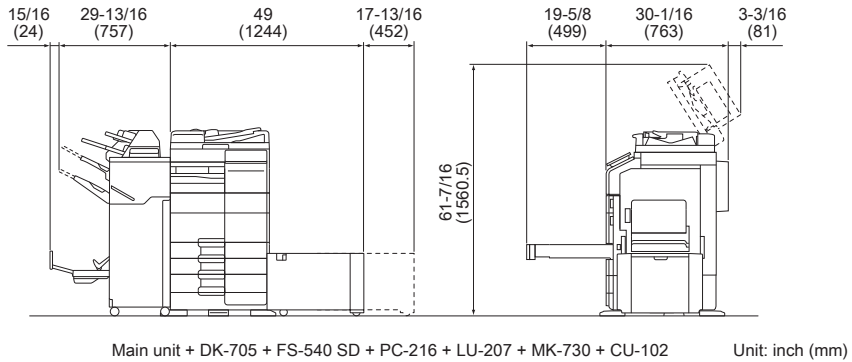

- 환기 덕트를 위해 본 기기 뒷면에 8 인치 (200mm) 이상의 간격을 두십시오.

7. 조작 주의 사항

본체를 최적으로 사용하기 위해서는 아래에서 기술된 주의 사항을 준수해 주십시오.

7.1 전원

전원 요구 사항은 다음과 같습니다.

- 전압 변동 : 최대 $\pm 10\%$ (220 ~ 240V AC에서)
- 주파수 변경 : 최대 $\pm 3\text{ Hz}$ (50 Hz/60 Hz에서)
 - 가능한 전압이나 주파수 변동이 작은 전원을 사용하십시오.

7.2 조작 환경

본체의 올바른 작동을 위한 요구되는 환경은 다음과 같습니다.

- 온도 : 10°C 에서 30°C 로 한 시간 안에 10°C 이하의 변화
- 습도 : 15% 에서 85% 로 한 시간 안에 10% 이하의 변화

7.3 복사 보관

복사본을 저장하려면 아래 권장 사항을 따라 주십시오.

- 장시간 보관해야 하는 복사본은 바래지는 것을 방지하기 위해서 빛이 노출되지 않는 곳에 보관하십시오.
- 용매 (예를 들어 스프레이 접착제)를 포함한 접착제는 복사본의 토너를 용해시킬 수 있습니다.
- 컬러 복사는 일반 흑백 복사본보다 두꺼운 토너층을 가지고 있습니다. 따라서 컬러 복사본을 접을 때에는 접는 부위의 토너가 일부 떨어져 나갈 수 있습니다.

7.4 기기에 저장된 데이터

하드 디스크가 있는 제품의 경우 제품의 양도나 처분 또는 리스 제품의 반환에 앞서서 데이터의 유출을 방지하기 위해서는 모든 데이터 겹쳐 쓰기 기능을 사용해서 하드 디스크 안의 모든 데이터를 삭제하는 것을 권장 합니다.

모든 데이터 겹쳐 쓰기 기능에 대한 자세한 설명은 사용설명서 CD를 참조해 주십시오.

데이터를 지우기 전에는 서비스와 연락해 주십시오.

하드 디스크 결함에 대한 조치로써 주기적으로 HDD를 백업하는 것이 좋습니다.

하드 디스크 백업의 상세 정보는 서비스 담당자에게 문의해 주시기 바랍니다.

8. 복제에 대한 법적 규제

특정 유형의 원고는 사본을 전달하는 목적이나 의도하에 복사되어져서는 안됩니다. 다음은 전체 목록은 아니지만 책임 복사에 대한 하나의 안내서입니다.

[금융 수단]

- 개인 수표
- 우편환
- 채권이나 채무의 다른 인증서
- 여행자 수표
- 예금 증서
- 주식 증서

[법률적 원고]

- 식료품 할인 구매권
- 정부 기관에서 발행한 수표나 어음
- 여권
- 자동차 면허 증서
- 우표(소인이 있거나 없거나)
- 내부 매출 수표(소인의 유무)
- 이민 서류
- 주택 및 재산의 증서

[일반]

- 식별 카드, 배지, 또는 휘장
- 저작권자의 허가 없이 복사된 제품

추가적으로 국내나 외국 통화, 또는 저작권자의 허락 없이 예술 작품을 복사하는 것은 어떠한 상황에서도 금지됩니다.

원고의 상태가 의심될 때에는 변호사와 상담해 주십시오.

중요

- 이 기계는 불법으로 복제되는 금융 수단을 방지하기 위하여 위조 방지 기능을 제공하고 있습니다.
- 이 위조 방지 기능으로 인해 특정 상황 하에서는 프린트된 이미지가 드물게는 약간의 왜곡이 나타나거나 이미지 데이터가 저장되지 않을 수 있음을 양해해 주십시오.

D730/CM Series
간편사용설명서

이 기기를 사용하기 전에

2

1. 환경 정책

당사는 비즈니스 운영의 모든 단계에서 부정적인 환경 영향 감소를 위하여 지속적으로 노력하고 있습니다. 이러한 활동의 일환으로, 당사는 사용자 설명서 페이지 수를 줄여서 자원 절약을 이행하고 있습니다. 기기 작동에 필요한 정보는 번들로 제공된 사용자 설명서 CD를 참조하십시오.

2. 이 기기의 사용 목적에 대해

사용 목적

이러한 다기능 제품은 여러 사무용 장치의 기능을 하나로 통합합니다. 다음 목적에 따른 사무용 시스템으로 사용되도록 설계되었습니다.

- 인쇄, 복사 및 팩스 송수신
- 해당 옵션이 설치된 경우 양면 인쇄, 스테이플링, 구멍 뚫기 및 소책자 작성과 같은 피니싱 기능의 사용
- 외부 USB 메모리 장치로 스캔 문서 저장 또는 FTP, WebDAV 및 E-mail과 같은 네트워크 스캔 수신지로 스캔 문서 전송.

또한 다음 사항을 준수해야 합니다.

- 장치 사양 및 옵션 구성 요소 사양 범위 내 시스템 사용
- 관련 사용자 설명서의 모든 안전 지침 준수
- 복사에 대한 법적 규제(P.1-21) 준수
- 점검 및 유지보수 지침 준수
- 일반, 국가 및 기업 안전 규정 준수

허용되지 않는 작동 조건

시스템은 다음과 같은 조건에서 작동하지 않을 수 있습니다.

- 오류 또는 손상의 발견
- 유지보수 시기의 지연
- 기계적 또는 전기적 기능의 작동 이상

면책

시스템이 허용되지 않는 조건에서 작동된 경우 시스템 제조자는 손해에 대한 책임을 지지 않습니다.

3. 이 기기의 사용자에 대해

사용자 설명서는 다음에 해당하는 시스템 사용자를 대상으로 합니다.

대상	설명
사용자	"사무용 MFP 장치의 용도"에서 설명한 목적으로 시스템을 사용하고 양도된 사용자 권한에 따라 시스템 기능 및 소모품을 관리하는 사람.
관리자	소모품, 시스템 기능, 사용자 및 접근 권한, 시스템 설정에 대한 조정 및 네트워크 연결을 관리하는 사람

이 기기를 사용하는 모든 사람은 관련 사용설명서를 읽고 내용을 이해하여 주십시오.

4. 사용설명서의 구성

이 제품의 사용설명서는 본 책자 간편 설명서와 “**사용설명서 CD**”로 구성되어 있습니다.

책자 설명서는 기본적인 기계 절차 및 자주 묻는 질문에 대해 설명하고 있습니다.

더 자세한 기능이나 조작 방법을 배우고 싶다면 “**사용설명서 CD**”에 포함된 사용설명서를 참고해 주십시오.

또, “**자주 하는 질문**”이나 “**문제 해결**”의 자세한 내용에 대해서는 사용설명서 CD의 메인 페이지(홈)의 [자주하는 질문]에서 확인할 수 있습니다.

이름	개요
간편 사용설명서	이 제품의 기본적인 사용 방법과 설정 방법은 물론 보다 편리하게 사용하기 위한 기능이나 이 제품을 사용하면서 자주하는 질문, 간단한 장애 처리 방법을 픽업해서 소개합니다. 또, 이 제품을 안전하게 이용하기 위해 지켜야 할 주의 사항과 요청 사항도 기재되어 있으므로 반드시 읽어 주십시오.
사용설명서 CD 	이 제품의 기본적인 기능이나, 보다 자세한 기능의 조작 방법이나, 각 설정 기능에 대해서 설명되어 있습니다.

4.1 사용설명서 CD

사용설명서 CD는 본체와 함께 제공됩니다.

본 CD는 기본적인 기능부터 보다 상세한 기능의 조작방법이나 각 설정 기능에 대해서 설명하고 있습니다.



4.2 동작 환경

명칭	사양
대응 OS	Windows 7(SP1), Windows 8.1, Windows 10 Apple Mac OS 10.9/10.10/10.11/10.12/10.13
대응 브라우저	Windows: Microsoft Internet Explorer 10/11(데스크탑판), Microsoft Edge, Firefox 최신판, Google Chrome 최신판 Mac OS: Safari 최신판
디스플레이 해상도	1024 x 768 픽셀 이상

 **노트**

- 보다 쾌적한 이용을 위해, 사용하는 OS에 대응하는 최신의 브라우저를 사용하는 것을 권장합니다.
- 사용하는 브라우저의 JavaScript가 유효로 되어 있는 것을 확인하십시오.
사용설명서는 화면 표시나 검색 기능에서 JavaScript를 사용하고 있습니다.

4.3 본문의 표기나 기호에 대해

 경고

- 잘못된 취급을 했을 때 사망이나 중상으로 이어질 가능성이 있는 것을 가리킵니다.

 주의

- 잘못된 취급을 했을 때 경상 또는 가옥·재산 등의 손해로 이어지는 것을 가리킵니다.

 중요

- 이 기기나 원고에 손해를 입힐 가능성이 예상되는 내용을 가리킵니다.
물질적 손해를 방지하기 위해 지시에 따라주세요.

 노트

- 토픽을 보충할 정보나 기능을 사용하기 위해 필요한 옵션에 대해 설명합니다.

 참고

- 토픽에 관련된 기능을 참고할 수 있습니다.

❖ **관련된 설정:** 토픽에 관련된 누구나 변경 가능한 설정을 소개합니다.

❖ **관련된 설정(관리자용):** 토픽에 관련된 관리자용 대상의 설정을 소개합니다.

✓: 순서의 전제가 되는 조건을 설명하고 있습니다.

→: 순서문의 보충적인 설명을 나타냅니다.

[]: 터치 패널의 키 명칭, 컴퓨터 화면 상의 키 명칭, 사용설명서 명칭 등을 표시합니다.

굵은 글씨: 부품 명칭, 제품 명칭, 옵션 명칭 등을 표시합니다.

D730/CM Series
간편사용설명서

이 기기에 대해

3

1. 옵션 구성

옵션 구성 목록

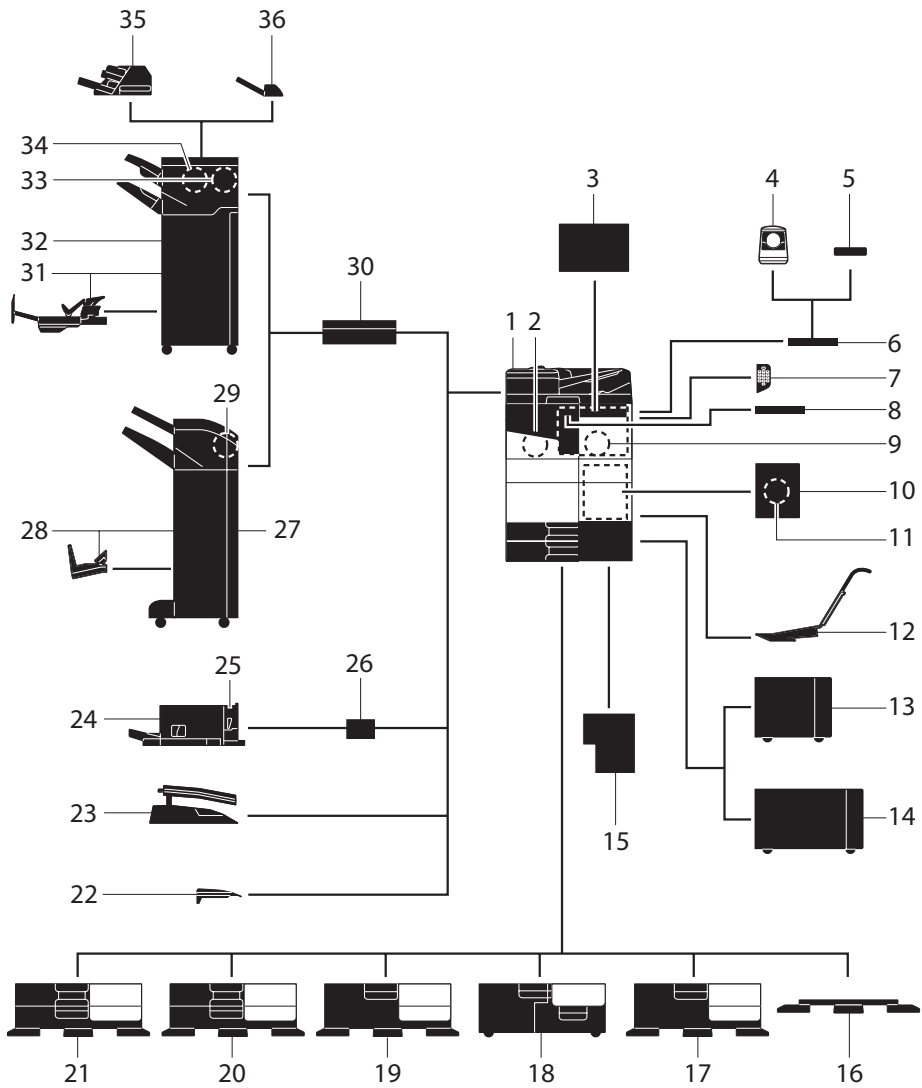

No.	명칭	설명
1	본체	스캐너 부분의 원고를 스캔하고, 프린터 부분의 스캔된 이미지를 인쇄합니다. 이 장치는 “이 기기” 또는 “본체”로 매뉴얼에서 불러집니다.
2	팩스 키트 FK-514	이 기기를 팩스 기기로써 작동시키기 위해 사용됩니다. 또한, 이 키트는 더 많은 전화선이 연결되도록 해줍니다.
3	클린 유닛 CU-102	이 기기에서 발생한 미세 입자(UFP)를 모아서 이 기기 밖으로 배출되는 것을 억제합니다.

No.	명칭	설명
4	인증 장치 AU-102	손가락의 혈관 패턴을 스캔함으로써 사용자 인증을 시행합니다. 인증 장치 AU-102를 설치하려면 작업 테이블 WT-506이 필요합니다.
5	인증 장치 AU-201S	IC 카드 혹은 NFC-호환 안드로이드 터미널에 기록된 스캔 정보로 사용자 인증을 시행합니다. 인증 장치 AU-201S를 설치하려면 장착(마운트) 키트 MK-735가 필요합니다. 또한 이 장치는 작업 테이블 WT-506에서 설치될 수 있습니다.
6	작업 테이블 WT-506	원고 혹은 다른 문서들을 일시적으로 놓을 곳을 제공합니다. 또한 인증 장치 AU-102 혹은 인증 장치 AU-201S가 설치되었을 때 사용될 수 있습니다.
7	키패드 KP-102	제어판의 측면에 장착되어 있습니다. 하드웨어 키를 사용함으로써 이 기기를 작동하거나 숫자를 입력할 수 있게 해줍니다.
8	키보드 홀더 KH-102	외부 키보드를 사용할 경우 이 홀더를 설치합니다. 외장 키보드에 대한 자세한 사항은, 서비스 담당자에게 연락하십시오.
9	보안 키트 SC-509	복사 방지 및 암호 복사 기능을 지원하여 무단 복사를 방지합니다.
10	팩스 장착 키트 MK-742	팩스 키트 KF-515를 설치하기 위해 필요합니다. 이 옵션은 북아메리카와 홍콩에서 사용 가능합니다.
11	팩스 키트 FK-515	전화선을 추가하기 위해 사용됩니다. 팩스 장착 키트 MK-742는 팩스 키트 FK-515를 설치하는 데에 필요합니다. 이 옵션은 북아메리카와 홍콩에서 사용 가능합니다.
12	장착 키트 MK-730	배너 용지에 데이터를 인쇄할 때 사용됩니다.
13	대용량 급지 유닛 LU-302	8-1/2 x 11 (A4) 크기의 용지 3000매를 적재하도록 해줍니다. 대용량 장치 LU-302를 설치하려면, 급지 캐비닛 PC-116, PC-216, 혹은 PC-416 또는 PC-417이 이 기기에 설치되어 있어야만 합니다.
14	대용량 급지 유닛 LU-207	SRA3 또는 11 X 17 (A3) 크기의 최대 2500 매를 넣을 수 있습니다. 용지 크기를 변경할 때는 서비스 담당자에게 문의하십시오. 대용량 장치 LU-207을 설치하려면 급지 캐비닛 PC-116, PC-216, PC-416 또는 PC-417이 이 기기에 설치되어 있어야 합니다
15	이미지 컨트롤러 IC-420	고품질의 인쇄 결과를 제공합니다. 이미지 컨트롤러 IC-420를 설치하려면 비디오 인터페이스 키트 VI-516과 업그레이드 키트 UK-115가 필요합니다. 또한, 급지 캐비닛 PC-116, PC-216, PC-416 또는 PC-417이나 데스크 DK-516이 이 기기에 설치되어 있어야만 합니다.
16	데스크 DK-705	바닥에 이 기기를 설치하기 위해 사용됩니다.
17	데스크 DK-516	바닥에 이 기기를 설치하기 위해 사용됩니다.
18	급지 캐비닛 PC-417	왼쪽 트레이에 8-1 / 2 X 11 (A4) 크기의 용지를 최대 1500 매, 오른쪽 트레이에 최대 1000 매를 넣을 수 있습니다

No.	명칭	설명
19	급지 캐비닛 PC-416	8-1/2 x 11 (A4) 크기 용지를 2500매를 넣을 수 있습니다.
20	급지 캐비닛 PC-216	상단과 하단 트레이에 각각 500매의 용지를 넣을 수 있습니다.
21	급지 캐비닛 PC-116	상단 트레이에 500매의 용지를 적재할 수 있도록 해주고, 하단 트레이를 보관 박스로 사용합니다.
22	출력 트레이 OT-513	인쇄 된 페이지를 출력합니다
23	작업 분리기 JS-508	본체의 출력 트레이에 이 장치를 설치합니다. 이 장치는 인쇄 된 용지를 분류합니다. 이 장치는 D731/D730에만 설치할 수 있습니다
24	피니셔 FS-533	본체의 출력 트레이에 이 장치를 설치합니다. 인쇄 된 용지를 출력하기 전에 분류, 그룹화 및 스테이플링을 합니다. 이 장치는 D731/D730에만 설치할 수 있습니다.
25	펀치 키트 PK-519	피니셔 FS-533에 이 장치를 설치하십시오. 본 장치는 펀칭 기능을 지원합니다.
26	장착 (마운트) 키트 MK-607	이 장치는 D731/D730에 피니셔 FS-533을 설치하는 데 필요합니다
27	피니셔 FS-539	인쇄 된 용지를 출력하기 전에 분류, 그룹화 및 스테이플링합니다. 피니셔 FS-539를 설치하려면 중계 장치 RU-513이 필요합니다. 또한 급지 PC-116, PC-216, PC-416 또는 PC-417 또는 Desk DK-516이 본체에 설치되어 있어야 합니다
28	피니셔 FS-539 SD	인쇄 된 용지를 출력하기 전에 분류, 그룹화, 스테이플링, 접기 및 제본을 합니다. 피니셔 FS-539 SD를 설치하려면 중계 장치 RU-513이 필요합니다. 또한 급지 캐비닛 PC-116, PC-216, PC-416 또는 PC-417 또는 Desk DK-516이 본체에 설치되어 있어야 합니다
29	펀치 키트 PK-524	피니셔 FS-539 / FS-539 SD에 이 장치를 설치합니다. 이 장치는 펀칭 기능을 지원합니다.
30	중계 유닛 RU-513	본체에 피니셔 FS-540 / FS-540 SD / FS-539 / FS-539 SD를 설치하려면 이 장치가 필요합니다
31	피니셔 FS-540 SD	인쇄 된 용지를 출력하기 전에 분류, 그룹화, 스테이플링, 접기 및 제본을 합니다. 피니셔 FS-540 SD를 설치하려면 중계 장치 RU-513이 필요합니다. 또한 급지 캐비닛 PC-116, PC-216, PC-416, PC-417 또는 데스크 DK-516이 본체에 설치되어 있어야 합니다
32	피니셔 FS-540	인쇄 된 용지를 출력하기 전에 분류, 그룹화 및 스테이플링을 합니다. 피니셔 FS-540을 설치하려면 중계 장치 RU-513이 필요합니다. 또한 급지 캐비닛 PC-116, PC-216, PC-416, PC-417 또는 데스크 DK-516이 본체에 설치되어 있어야 합니다
33	펀치 키트 PK-526	피니셔 FS-540 / FS-540 SD에 이 장치를 설치하십시오. 이 장치는 펀칭 기능을 지원합니다.

No.	명칭	설명
34	Z 접기(폴딩) 유닛 ZU-609	피니셔 FS-540 / FS-540 SD에 이 장치를 설치합니다. 이 장치는 Z- 접기에 사용됩니다.
35	포스트 삽입기 PI-507	피니셔 FS-540 / FS-540 SD에 이 장치를 설치합니다. 이 장치는 복사 또는 인쇄 된 용지 사이에 표지를 삽입합니다. 피니셔를 수동으로 조작 할 수도 있습니다 (하단 트레이 만 유효함).
36	작업 분리기 JS-602	피니셔 FS-540 / FS-540 SD에 이 장치를 설치하십시오. 이 장치는 인쇄 된 용지를 분류합니다.

기타 옵션 구성 목록

아래의 옵션은 이 기기에 내장되어 있으므로 그림 설명은 없습니다.

No.	명칭	설명
1	스탬프 장치 SP-501	팩스를 전송할 시에 스캔된 원고를 스탬프합니다. 이 장치를 사용하면 원본이 스캔되었는지를 확인할 수 있습니다.
2	스페어 전송 (TX)표 시 스탬프	스탬프 장치 SP-501의 대체 스탬프입니다.
3	로컬 인터페이스 키트 EK-608	음성 안내 기능을 사용할 때 이 장치를 설치합니다. 스피커와 USB 포트가 추가됩니다.
4	로컬 인터페이스 키트 EK-609	음성 안내 기능을 사용할 때 혹은 블루투스 LE-호환 IOS 터미널과 함께 연결 기능을 사용할 때 이 장치를 설치합니다. 블루투스 LE 통신을 위한 스피커, USB 포트, 그리고 수신 장치가 추가됩니다.
5	비디오 인터페이스 키트 VI-516	이 장치는 이미지 컨트롤러 IC-420를 설치하는데 필요합니다.
6	업그레이드 키트 UK-115	이 장치는 D730에 이미지 컨트롤러 IC-420을 설치하는 데 필요합니다.
7	i-Option LK-102 v3	PDF 처리 기능을 추가하도록 해줍니다.
8	i-Option LK-104 v3	음성 안내 기능을 추가하도록 해줍니다.
9	i-Option LK-105 v5	검색 가능 PDF 기능을 추가하도록 해줍니다.
10	i-Option LK-106	특수 폰트 중 하나인 바코드 폰트를 추가할 수 있습니다.
11	i-Option LK-107	특수 폰트 중 하나인 유니코드 폰트를 추가할 수 있습니다.
12	i-Option LK-108	특수 폰트 중 하나인 OCR 폰트를 추가할 수 있습니다. 표준에서는 OCR-B 폰트(포스트스크립트)를 사용할 수 있습니다. 이 옵션을 설치함으로써 OCR-A-폰트(PCL)을 사용할 수 있도록 해줍니다.
13	i-Option LK-110 v3	DOCX 혹은 XLSX 유형으로 파일을 변환할 수 있도록 해주거나 고 기능성 을 생성하거나 고품질 데이터 생성 기능을 사용할 수 있도록 해줍니다. 이 옵션은 I-옵션 LK-102 v3과 I-옵션 LK-105 v5를 위한 기능 라이선스를 포함하고 있습니다. 이 옵션의 구매를 희망하는 경우에는, I-옵션 LK-102 v3와 I-옵션 LK-105 v5를 별도로 구매할 필요가 없습니다.
14	i-Option LK-111	ThinPrint 기능을 추가하도록 해줍니다.

No.	명칭	설명
15	i-Option LK-114	서버리스 풀 인쇄(Serverless pull printing) 기능을 추가하도록 해줍니다.
16	i-Option LK-115 v2	TPM (Trusted Platform Module)을 추가할 수 있습니다. 이 기기의 인증서 및 기밀 정보를 암호화하여 보안 강화를 실현합니다.
17	i-Option LK-116	바이러스 스캔 기능을 추가할 수 있도록 해줍니다.
18	i-Option LK-117	IP 팩스 (SIP) 기능을 추가 할 수 있습니다.
19	업그레이드 키트 UK-221	무선 네트워크 환경에서 이 기기를 사용할 수 있도록 해줍니다.
20	히터 HT-509	용지 트레이의 용지가 습도에 의해 영향 받는 것을 방지해줍니다. 히터 HT-509는 급지 캐비닛 PC-116, PC-216, 혹은 PC-417을 구매했을 때 장착할 수 있습니다.
21	변환기 키트 TK-101	이 장치는 대용량 장치 LU-302/LU-207의 히터 기능이 작동될 수 있도록 활성화하는 데 필요합니다.
22	전원 공급 박스 MK-734	히터 HT-509 작동을 켜거나 끌 때 사용 됩니다. 전원 공급 박스 MK-734는 급지 캐비닛 PC-116, PC-216, PC-416, 혹은 PC-417 또는 데스크 DK-515를 구매한 경우 장착할 수 있습니다.
23	마운트 키트 MK-735	인증 유닛 AU-201S를 본체에 내장해서 사용하는 경우에 장착합니다.
24	확장 메모리 유닛 EM-908	본체 기기에 스토리지를 추가합니다. 이 장치를 사용하려면 본체의 펌웨어를 업데이트하십시오. 자세한 내용은 서비스 담당자에게 문의하십시오

2. 각 부의 명칭(본체)

전면

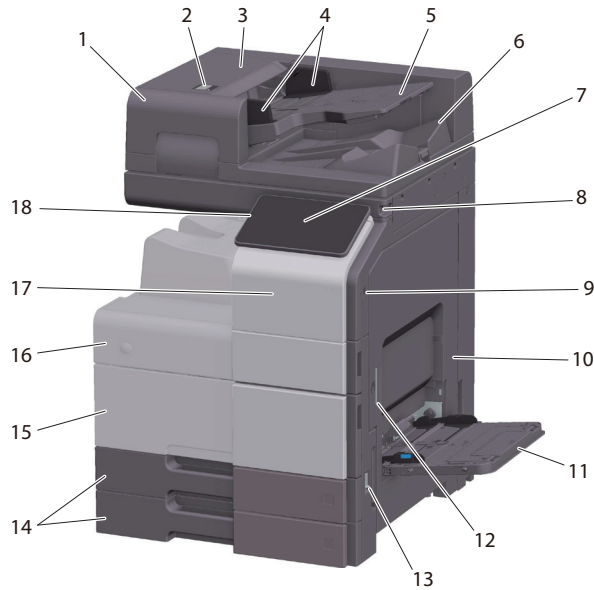

No.	명칭	설명
1	자동원고이송장치	원고를 페이지 별로 자동으로 급지하고 스캔합니다. 이 장치는 원고를 뒤집지 않고 한 번만의 급지로 양면 원고를 스캔합니다. 이 장치는 매뉴얼에서 ADF라고 합니다.
2	좌측 커버 해제 레버	좌측 커버를 열 때 사용됩니다.
3	좌측 커버	용지 걸림을 해결할 때 좌측 커버를 여십시오.
4	측면 가이드	원고의 폭에 따라서 이 가이드를 조정하십시오.
5	원고 트레이	이 트레이에 원고를 위를 바라보게 하여 적재하십시오.
6	원고 출력 트레이	스캔된 원고는 이 트레이로 출력됩니다.
7	조작 패널	이 기기의 각종 설정을 구성하는 데에 사용됩니다.
8	터치 패널 펜	터치 패널에서 메뉴를 선택하거나, 글씨를 입력할 때 사용됩니다.
9	USB 포트 (A 유형) USB2.0/1.1	외장 메모리 장치 (USB 플래시 드라이브)를 이 기기에 연결할 때 사용됩니다.
10	우측 도어	용지 걸림 처리를 수행할 때에 엽니다.
11	수동 급지대	비정형 크기 용지, 두꺼운 용지, OHP 필름, 엽서(4 x 6 (A6 카드)), 봉투 또는 라벨지에 데이터를 인쇄하는 데 사용됩니다. 사용 가능한 용지에 관한 자세한 내용은 “사용설명서[소개편]/[용지 넣기]”를 참조하십시오.
12	우측 도어 해제 레버	우측 도어를 고정하는 데 사용합니다.
13	본체 스위치	이 스위치를 눌러서 기기 전원을 ON/OFF 합니다.

No.	명칭	설명
14	트레이 1, 트레이 2	일반 용지를 500매까지 넣을 수 있습니다. 사용 가능한 용지에 관한 자세한 내용은 “사용설명서[소개편]/[용지 넣기]”를 참조하십시오.
15	하단 전면 도어	토너 카트리지의 교환, 페토너 박스의 교환, 프린트 헤드창을 청소할 때에 엽니다.
16	상단 전면 도어	기기를 절전 모드로 전환합니다.전원 키에 관한 자세한 내용은 “사용설명서 [소개편]/[전원 ON/OFF하기]”를 참조하십시오.
17	모바일 터치 구역	이 영역은이 기기를 NFC-호환 안드로이드 단말기 또는 블루투스 LE와 호환되는 iOS 단말기와 연결하는 데 사용됩니다.
18	전원 키	절전 모드로 기기를 변환합니다.

측면/후면

그림은 팩스 키트 FK-514가 장착된 본체를 보여줍니다.

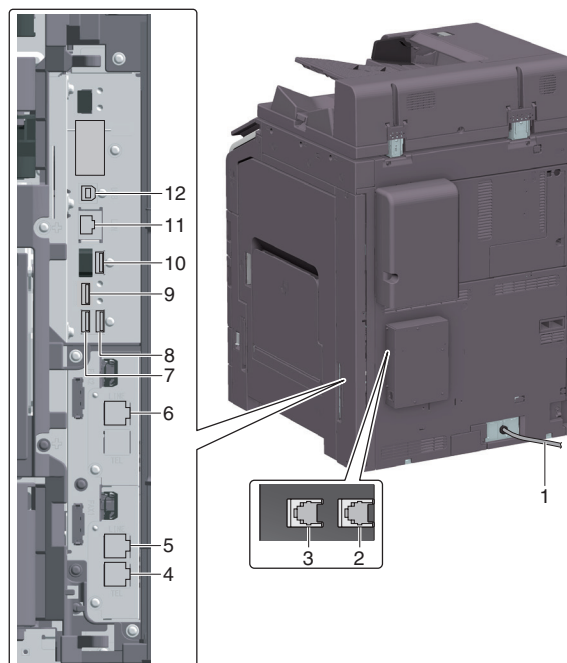

No.	명칭	설명
1	전원 코드	기기에 전원을 공급하는 데 사용합니다.
2	전화 잭 4(라인 포트4)	기기를 USB 연결 프린터로 사용하는 경우 이 포트에 연결하십시오.
3	전화 잭 3(라인 포트3)	기기를 네트워크 프린터 또는 네트워크 스캐너로 사용하는 경우 이 포트에 연결하십시오.

No.	명칭	설명
4	전화를 연결하기 위한 잭 (전화 포트 1)	전화 코드 연결에 사용됩니다.
5	전화 잭 1(라인 포트1)	일반 전화 가입자 회선 연결에 사용됩니다.
6	전화 잭 2 (라인 포트2)	일반 전화 이용자 선을 연결하는 데에 사용됩니다.
7	USB 포트 (A 유형)USB2.0/1.1	팩스1의 선을 연결하는 데에 사용됩니다 (옵션).
8	USB 포트 (A 유형)USB2.0/1.1	팩스2의 선을 연결하는 데에 사용됩니다 (옵션).
9	USB 포트 (C 유형)USB3.0	무선 LAN 인터페이스 키트를 연결하는 데에 사용됩니다(옵션).
10	USB 포트 (A 유형)USB2.0/1.1	인증 장치를 연결하는 데에 사용됩니다 (옵션).
11	네트워크 연결 장치 (10베이스-T/100베이스-TX/1000베이스-T)	네트워크 프린터 혹은 네트워크 스캐너로 이 기기를 사용할 때 이 포트에 연결하십시오.
12	USB 포트 (B 유형)USB2.0/1.1	USB-연결 프린터로 이 기기를 사용할 때 이 포트에 연결하십시오.

 **노트**

- 이 제품의 네트워크 포트는 11번과 12번을 따릅니다.
네트워크 포트에 케이블이 연결되면 포트가 활성화됩니다.

3. 전원

이 기기에는 주전원 스위치와 전원 키가 있습니다.

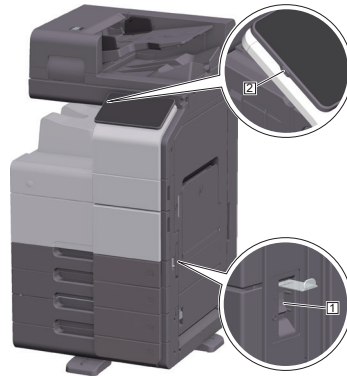

번호	이름	설명
1	주전원 스위치	이 기기의 주전원을 ON/OFF 합니다. 주전원ON/OFF 방법에 관한 자세한 내용은 P.18을 읽어주십시오.
2	전원 키	절전 모드로 이 기기를 변환시킵니다. 이 기능은 전력 소모를 줄여주며, 탁월한 절전 효과를 가지고 있습니다. 전원 키를 사용하는 것에 대한 자세한 내용은 CD 사용설명서를 참조하십시오.

⚠ 주의

- 인쇄 중에는 주전원 스위치를 OFF로 하거나 전원 키를 누르지 마십시오. 용지 걸림의 원인이 됩니다. 이 기기의 동작 중에 주전원 스위치를 OFF로 하거나 전원 키를 누르면 시스템에서 현재 읽어 들이는 중인 데이터나 통신중인 데이터, 대기 중인 작업이 삭제됩니다.

전원 ON/OFF 전환

1 주전원을 ON으로 하려면 주전원 스위치의 [I] 을 누릅니다.

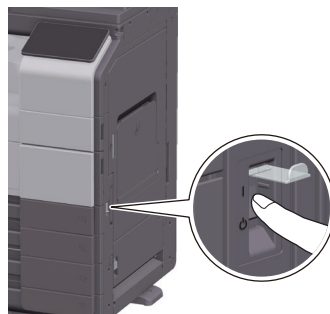

이후 **【전원】** 키가 오렌지색으로 점등되고 터치 패널에 기동 화면이 표시됩니다.

2 주전원을 OFF로 하려면 주전원 스위치의 [O]을 누릅니다.

⚠ 주의

- 이 기기를 재기동할 때는 주전원 스위치를 OFF로 하고 10초 이상 경과하고 나서 ON으로 하십시오.
간격을 두지 않으면 정상적으로 작동하지 않을 수 있습니다.

D730/CM Series
간편사용설명서

패널에 대해

4

1. 조작 패널에 대해

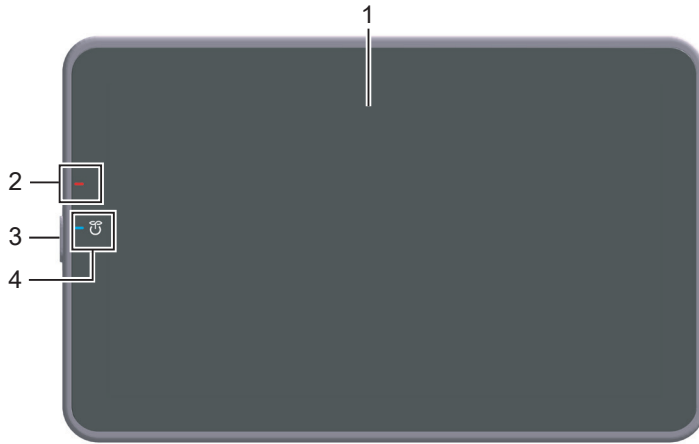

No.	각 부분의 명칭	설명
1	터치 패널	설정 화면이나 메시지를 표시합니다. 직접 터치해서 조작합니다.
2	경고 표시 램프	이 기기의 상태를 램프의 색과 점멸, 점등으로 표시합니다. <ul style="list-style-type: none"> • 점멸(오렌지색): 경고중 • 점등(오렌지색): 기계 정지중
3	Power 키	이 기기를 절전 상태로 전환할 때 조작합니다. Power 키의 사용 방법에 대한 자세한 내용은 사용설명서 CD를 읽어주십시오.
4	전원 램프	전원의 상태를 램프의 색으로 표시합니다. <ul style="list-style-type: none"> • 점등(파란색): 일반 모드 • 점멸(파란색): 저전력 모드 또는 슬립 모드 • 점등(오렌지색): 부전원 OFF • 점멸(오렌지색): ErP 자동 전원 OFF

2. 터치 패널에 대해

홈 화면

홈 화면의 레이아웃은 다음과 같습니다.



No.	명칭	설명
1	사용자명/부문명	사용자 인증 및 부문 관리가 활성화된 것을 표시합니다. 좌측 영역을 열면 현재 로그인 사용자명 또는 부문명이 표시됩니다. [인]을 누르면 로그아웃이 됩니다.
2	[작업 목록]	실행 중이거나 대기 중인 작업을 표시합니다. 필요한 경우 작업 로그를 확인하거나 통신 보고서를 인쇄할 수 있습니다. 현재 작업이 실행 중이면 [작업 목록] 키에서 조작 상태를 표시합니다. 필요한 경우 [작업 목록] 키 옆에 표시된 [🔴] 키로 실행 중인 작업을 중단할 수 있습니다.
3	알림 아이콘	기기 상태와 관련하여 경고 또는 참고 사항을 확인할 수 있습니다.
4	장치 정보 아이콘	현재 일자와 시각, 메모리 여유 공간 및 토너 수준을 확인할 수 있습니다. 다음과 같은 경우, 해당 장치 정보가 표시됩니다. <ul style="list-style-type: none"> • 비표준 USB 플래시 드라이브가 기기에 연결되어 있습니다. • 장치 정보 로그가 스푼 처리되었습니다. • 이미지 로그가 전송됩니다. • 기기는 팩스 재다이얼 대기 상태입니다. • 기기는 데이터를 수신하고 있습니다. • 기기는 데이터를 전송하고 있습니다. • E-mail 서버(POP) 연결 오류가 발생했습니다. • 보안 강화 모드가 활성화되었습니다.
5	정보 아이콘	사용자에게 메시지를 표시합니다.
6	기능 키	모든 기능에 지정된 단축키를 표시합니다.

No.	명칭	설명
7	페이지 표시	현재 표시된 페이지 번호를 확인할 수 있습니다.
8	좌측 영역 열기/닫기 아이콘	좌측 영역을 열거나 닫습니다. 좌측 영역을 열면 좌측 영역에 아이콘명이 표시됩니다.
9	[사용자 정의 홈 화면]	홈 화면에서 표시할 기능을 설정합니다.
10	[언어]	패널에 표시된 언어를 일시적으로 변경합니다. 이 옵션은 [일시적 언어 변경 설정]이 켜짐으로 설정되어 있을 경우에 표시됩니다.
11	[유틸리티]	기기의 설정을 구성하거나 기기의 사용 상태를 확인합니다.

3. 로그인 방법

3.1 사용자 인증이 설정되어 있는 경우

기지에서 사용자 인증이 활성화되면 로그인 화면이 표시됩니다. 사용자명 및 패스워드를 입력하고 사용자 인증을 수행하십시오.

- ✓ 로그인 화면 내용은 기기의 인증 설정에 따라 다를 수 있습니다.
- ✓ 공용 사용자 액세스(등록되지 않은 사용자)가 활성화된 경우 로그인 화면에서 [공용 사용자 사용]을 누르면 인증없이 기기를 작동할 수 있습니다.

1 사용자명 및 패스워드를 입력합니다.

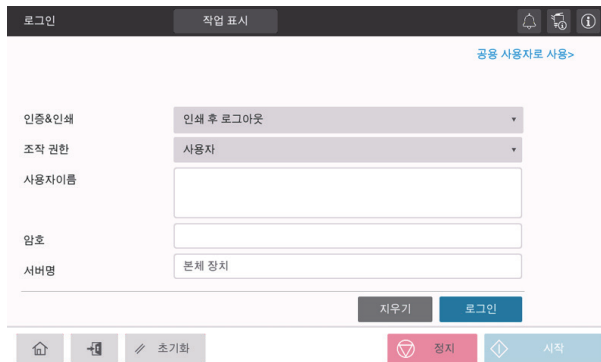

2 [서버명]이 표시되면 인증 서버를 선택하십시오.

→ 기본 인증 서버가 기본 설정으로 선택됩니다.

3 [조작 권한]이 표시되면 로그인 사용자의 조작 권한을 선택하십시오.

- 등록된 사용자로 로그인하려면, [사용자]를 선택하십시오.
- 관리자로 로그인하려면, [관리자]를 선택하십시오.
- 사용자 박스 관리자로 로그인하려면, [사용자 박스 관리자]를 선택하십시오.

4 [인증 방법]이 표시되면 인증 방법을 선택하십시오.

5 [로그인]을 누르십시오.

인증에 성공하면 기기를 조작할 수 있습니다. 로그인 상태에서 사용자명을 화면에 표시합니다. 부문 관리에 따른 로그인 화면이 표시된 후 부문 관리를 수행하십시오. 부문 관리 작업에 대한 자세한 내용은 P.22를 참조하십시오.

6 대상 작업이 완료되면, [예]를 선택하여 로그아웃하십시오.

→ 로그인 상태에서 특정 시간 동안 기기를 유휴 상태로 두면(기본 설정: [1]분), 자동으로 로그아웃이 됩니다.

7 로그아웃 확인 화면에서 [예]를 누릅니다.

3.2 부문 관리가 설정되어 있는 경우

기기에서 부문 관리가 활성화되면 로그인 화면이 표시됩니다.
부문명 및 패스워드를 입력하고 부문 관리 인증을 수행하십시오.

✓ 로그인 화면 내용은 기기의 인증 설정에 따라 다를 수 있습니다.

1 부문명 및 패스워드를 입력합니다.

- 패스워드만 사용하여 부문 관리를 수행하면, 로그인 화면에 키패드가 표시됩니다.
패스워드가 숫자로만 구성된 경우, 키패드를 사용하여 패스워드를 입력할 수 있습니다.
패스워드에 문자가 포함되어 있으면, **[패스워드]** 입력 영역을 누르고 패스워드를 입력하십시오.

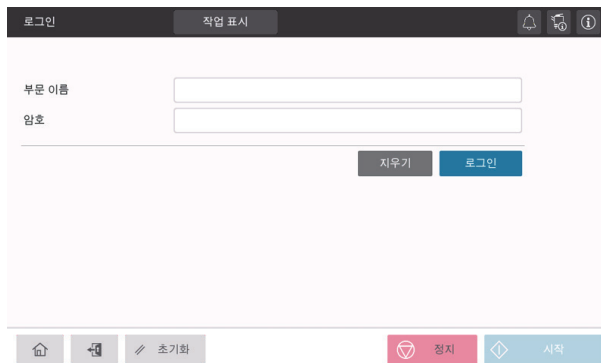

2 **[로그인]**을 누르십시오.

인증에 성공하면 기기를 조작할 수 있습니다. 로그인 과정에서 부문명을 화면에 표시합니다.
사용자 인증과 부문 관리가 함께 활성화되면, 사용자명을 화면에 표시합니다.

3 대상 작업이 완료되면, **[전]**을 선택하여 로그아웃하십시오.

- 로그인 상태에서 특정 시간 동안 기기를 유휴 상태로 두면(기본 설정: **[1]**분), 자동으로 로그아웃이 됩니다.

4 로그아웃 확인 화면에서 **[예]**를 누릅니다.

D730/CM Series
간편사용설명서

원고와 용지를 놓는 방법

5

1. 원고를 놓기

원고 배치 방법은 두 가지로 분류하며, 자동원고이송장치(ADF)에 원고를 넣는 방법과 원고대에 직접 놓는 방법이 있습니다.

사용자 요구사항에 따라 적합한 방법을 선택하십시오.

1.1 ADF에 원고 넣기

이 기능은 다량의 페이지가 포함된 원고 또는 용지 규격이 다른 원고를 스캔하는데 유용합니다.

- 첫 페이지가 맨 위에 오도록 원고 페이지를 넣습니다.
- 스캔하는 면이 위를 향하게 해서 원고를 넣습니다.
- 측면 가이드를 밀어서 원고 규격에 맞춥니다.

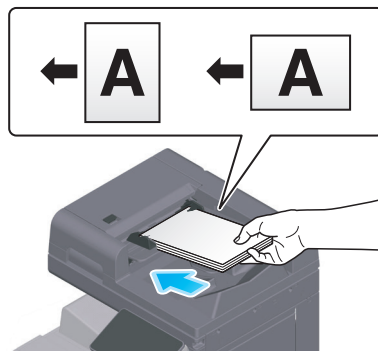

1.2 원고면 유리에 놓기

이 기능은 다량의 페이지가 포함된 원고 또는 용지 규격이 다른 원고를 스캔하는데 유용합니다.

- 스캔면이 아래를 향하도록 원고를 놓습니다.
- 원고를 원고대 좌측 끝에 있는  표시에 맞춥니다.

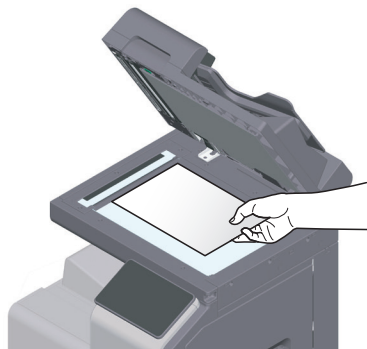

2. 용지 넣기

일반적으로 자주 사용하는 용지를 넣는 경우 용지 설정이 필요하지 않습니다. 이 섹션에서는 일반적으로 급지 트레이에 넣지 않는 용지를 사용하는 방법을 설명합니다. 봉투, 엽서, 라벨지 및 인덱스지를 넣는 방법은 다음과 같습니다.

2.1 트레이 1, 트레이 2에 용지 넣기

500매까지 일반 용지가 각 트레이에 적재될 수 있습니다.

사용 가능한 용지 종류

일반 용지, 단면만 있는 용지, 얇은 용지, 엽서 (4 x 6 (A6 카드)), 봉투, 특별 용지, 두꺼운 용지, 레터헤드, 색지, 재활용 용지

놓는 방법

- 1 트레이를 당겨서 꺼내십시오.

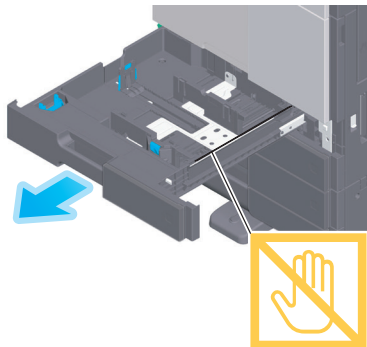

⚠ 주의

- 필름을 만지지 않도록 주의하십시오.

- 2 측면 가이드를 밀어서 용지 규격에 맞춥니다.

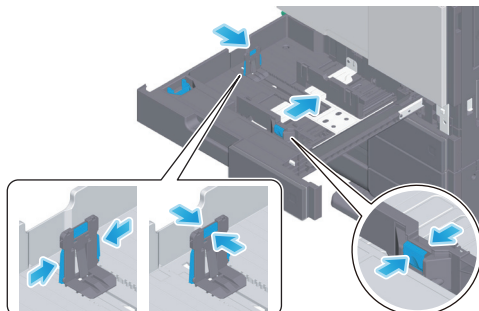

- 3 인쇄면이 위를 향하도록 트레이에 용지를 넣습니다.

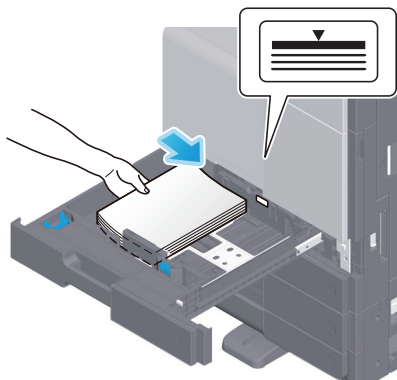

- 4 일반 용지 이외의 용지를 넣는 경우, 용지 종류를 지정하십시오.

→ 용지 종류 설정 방법에 대한 자세한 내용은 사용설명서 CD를 읽어주십시오.

2.2 수동 트레이에 용지 넣기

급지 트레이 이외의 용지를 선택하거나 봉투 또는 투명 필름에 인쇄하는 경우 수동 트레이를 사용하십시오. 수동 트레이를 사용하려면, 용지 종류와 용지 규격을 지정하십시오.

사용 가능한 용지 종류

일반 용지, 단면 전용 용지, 특수지, 두꺼운 용지, 엽서(4 x 6 (A6 카드)), 투명 필름, 레터헤드지, 색지, 봉투, 라벨지, 인덱스지, 재생지 및 배너 용지

놓는 방법

- 1 수동 트레이를 여십시오.

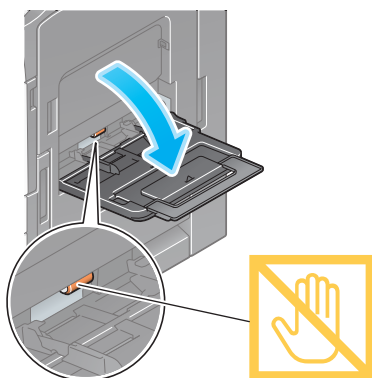

→ 대형 용지를 넣으려면, 트레이 확장대를 당겨서 꺼내십시오.

⚠ 주의

- 금지롤러 표면을 손으로 만지지 않도록 주의하십시오.

2 인쇄면이 아래를 향하도록 용지를 넣은 다음, 측면 가이드를 용지에 맞춥니다.

→ 용지 선단이 안에 닿을 때까지 트레이에 용지를 넣으십시오.

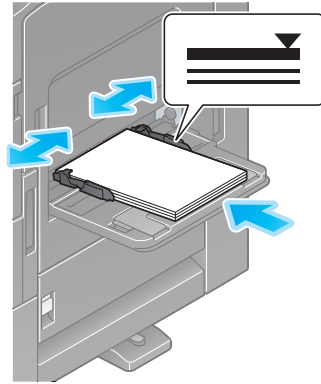

△ 주의

- 용지의 총 누적 높이가 ▼표시를 초과할 정도로 용지를 과도하게 넣지 마십시오.
용지가 말려 있으면 넣기 전에 평평하게 펴십시오.

3 용지 종류와 용지 규격을 지정하십시오.

→ 용지 종류 설정 방법에 대한 자세한 내용은 사용설명서 CD를 읽어주십시오.

2.3 봉투를 놓기

봉투 사용시 주의 사항

- 봉투 내부의 공기를 빼고, 봉투 뚜껑의 접는 선을 따라 단단히 누르십시오.
- 봉투 뚜껑 또는 뚜껑으로 봉투 몸체가 덮이는 부분에 접착력 또는 박리테이프가 부착된 봉투는 사용하지 마십시오.
- 봉투 뚜껑면은 인쇄할 수 없습니다.
- 봉투 뚜껑을 연 상태에서 봉투를 넣는 경우, 봉투 규격을 선택하십시오.
사용자-정의 봉투로 설정하면 봉투 규격을 측정할 필요가 없습니다.

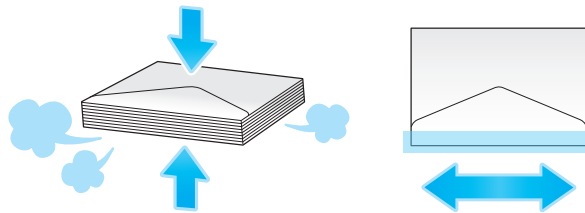

트레이 1의 경우

트레이에 봉투를 70매까지 넣을 수 있습니다.

- 덮개 부분이 아래를 바라보게 한 채로 봉투를 적재하십시오.
- 길이가 7-3/16 인치 (182mm) 이하의 길이의 봉투를 적재할 때에는, 측면 가이드에 어태치먼트를 장착하십시오.
- [용지 규격]의 [봉투/4 x 6] ([봉투/A6 카드])에서 적합한 봉투 규격을 선택하십시오.

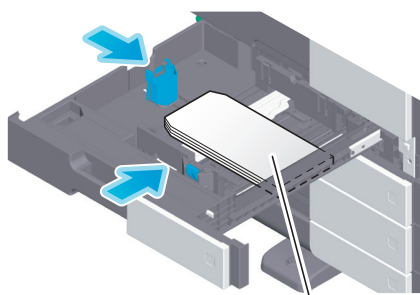

최대 70매



수동 급지 트레이의 경우

최대 10장의 봉투까지 트레이에 적재될 수 있습니다.

- 덮개 부분이 위를 바라보게 하고 봉투를 적재하십시오.
- 봉투 크기에 맞게 측면 가이드를 정렬하십시오.
- [용지 크기]의 [봉투/4 x 6] ([봉투/A6 카드])로부터 원하는 봉투 크기를 선택하십시오.

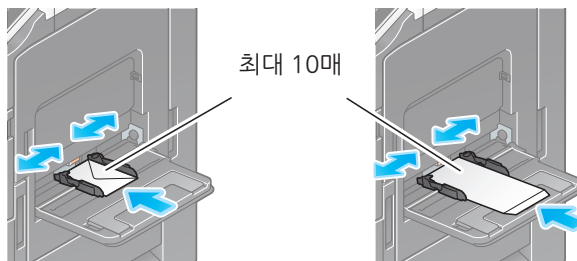

최대 10매



2.4 엽서를 놓기

엽서 사용시 주의 사항

- 엽서가 말려있는 경우, 평평하게 펴십시오.
- 4 x 6 (A6 카드) 규격 이외의 엽서를 사용하는 경우, 규격을 확인하고 [용지 규격]-[사용자 정의 규격]을 선택하여 규격을 지정하십시오.

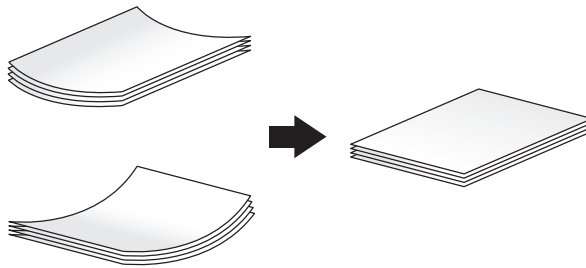

트레이 1의 경우

트레이에 엽서를 200매까지 넣을 수 있습니다.

- 인쇄면이 위를 향하도록 트레이에 용지를 넣습니다.
- 트레이1의 측면 가이드에 어테치먼트를 장착하십시오.
- 측면 가이드를 엽서 규격에 맞춥니다.
- [용지 규격]의 [봉투/4 x 6] ([봉투/A6 카드])에서 적합한 엽서 규격을 선택하십시오.

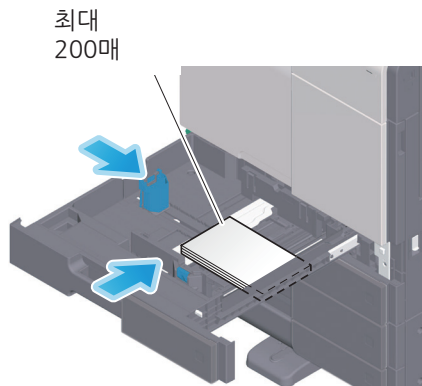



수동 급지 트레이의 경우

최대 20매의 엽서까지 트레이에 적재될 수 있습니다.

- 인쇄될 면이 아래를 바라보게 하고 엽서를 적재하십시오.
- 봉투 크기에 맞게 측면 가이드를 정렬하십시오.
- [용지 크기]의 [봉투/4 x 6] ([봉투/A6 카드])로부터 원하는 봉투 크기를 선택하십시오.

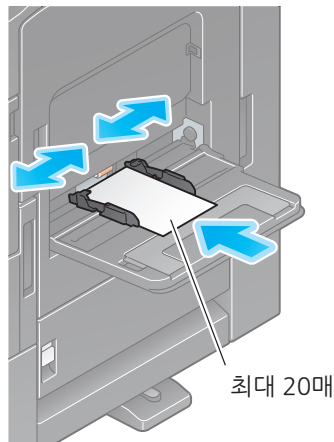

2.5 라벨지를 놓기

라벨 용지는 전면 용지(인쇄면), 접착면 및 이형지로 구성됩니다. 이형지를 벗겨서 라벨을 다른 물체에 부착합니다. 트레이에 라벨지를 20개까지 넣을 수 있습니다.

- 그림과 같이, 인쇄면이 아래를 향하도록 라벨지를 넣습니다.
- 측면 가이드를 라벨지 규격에 맞춥니다.
- [용지 종류]에서 [두꺼운 용지1+]을 선택하십시오.

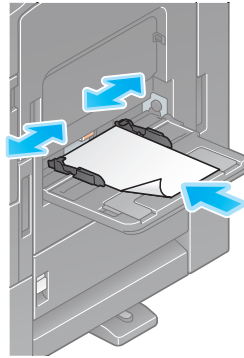

2.6 인덱스지를 놓기

트레이에 인덱스지를 20매까지 넣을 수 있습니다.

- 인쇄면이 아래를 향하도록, 그림과 같이 탭을 정렬합니다.
- 측면 가이드를 인덱스지 규격에 맞춥니다.
- [용지 종류]에서 [인덱스지]를 선택하십시오.

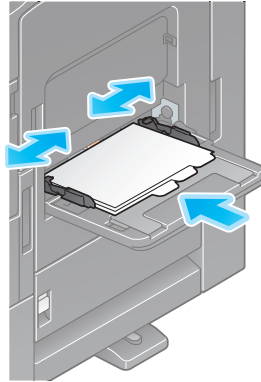

D730/CM Series 간편사용설명서

이 기기에서 할 수 있는 것

본 기기는 주요 기능으로 복사 기능, 인쇄 기능 및 스캔/팩스 기능을 제공합니다. 이 섹션에서는 각 기능의 기본 조작을 설명합니다.

자세한 설명 또는 작동 방법은 사용자 설명서 CD에 포함된 사용자 설명서를 참조하십시오.

6

1. 복사

기본적인 복사 조작

이 섹션은 기본적인 복사 조작을 설명합니다.

1 사용자 인증이 활성화되면 로그인 화면을 표시합니다. 필요한 항목을 입력하고 [로그인]을 누르십시오.

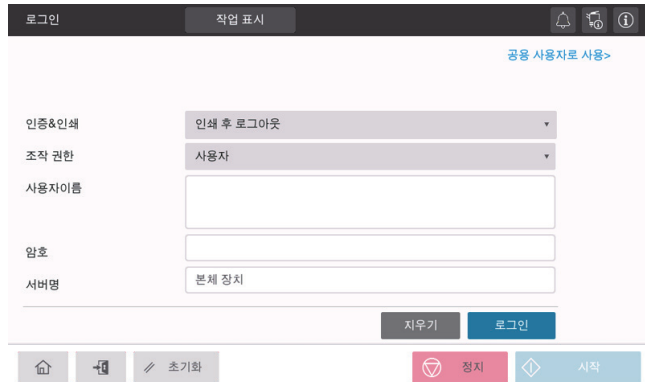

2 원고를 놓습니다.

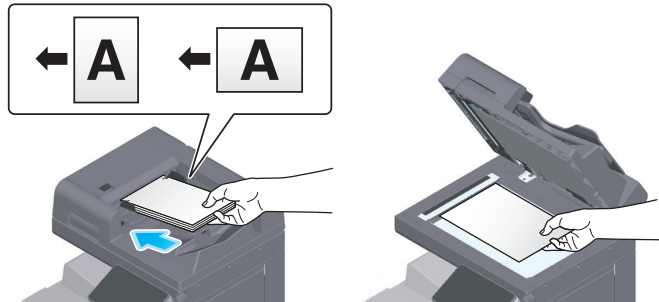

3 홈 화면에서 [복사]를 누르십시오.



4 필요한 복사 옵션을 설정하십시오.

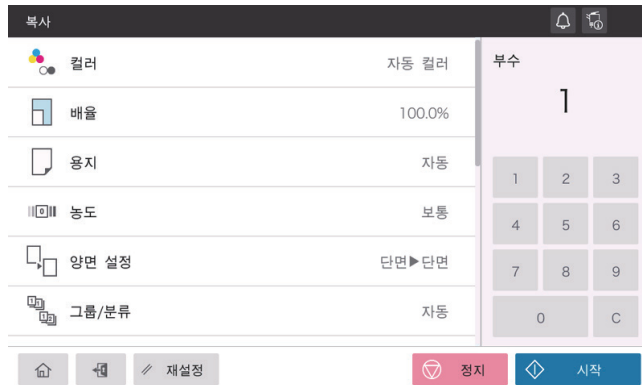

5 필요한 경우, 키패드를 사용하여 매수를 지정하십시오.

6 [시작] 키를 사용하여 복사를 시작하십시오.



2. 인쇄

기본적인 인쇄 조작

이 섹션은 기본적인 인쇄 조작을 설명합니다.

- 1 응용 소프트웨어를 사용하여 문서 데이터를 여십시오. **[파일]** 메뉴에서 **[인쇄]**를 선택하십시오.
- 2 **[프린터명]** (또는 **[프린터 선택]**)을 확인하여 사용할 프린터가 선택되어 있는지 확인하십시오. **[인쇄]** 대화 상자는 응용 프로그램에 따라 다를 수 있습니다.
→ **[인쇄]** 대화 상자는 응용 프로그램에 따라 다를 수 있습니다.

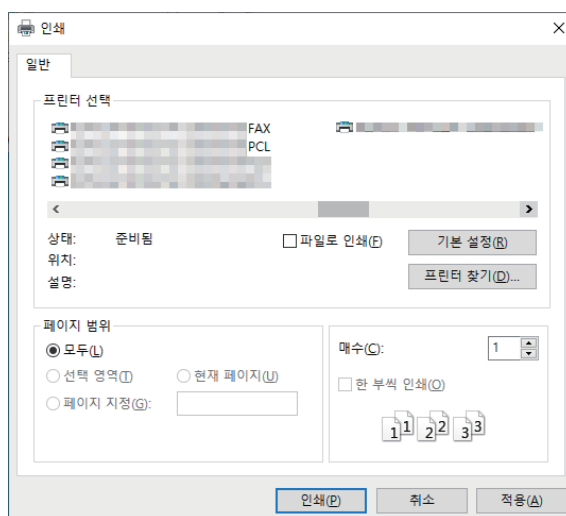

- 3 인쇄할 페이지 범위와 인쇄 매수를 지정하십시오.
- 4 필요에 따라 **[속성]** (또는 **[기본 설정]**)을 클릭하여 프린터 드라이버의 인쇄 설정을 변경하십시오.
- 5 **[인쇄]**를 클릭하십시오.

3. 스캔

기본적인 스캔 조작

이 섹션은 기본적인 스캔 조작을 설명합니다.

- 1 사용자 인증이 활성화되면 로그인 화면을 표시합니다. 필요한 항목을 입력하고 [로그인]을 누르십시오.

- 2 원고를 놓습니다.

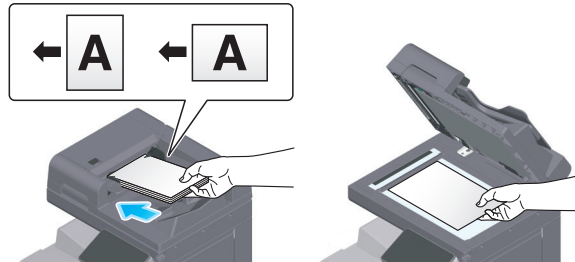

- 3 홈 화면에서 스캔 기능 키를 누르십시오.

- 4 수신지를 지정하십시오.

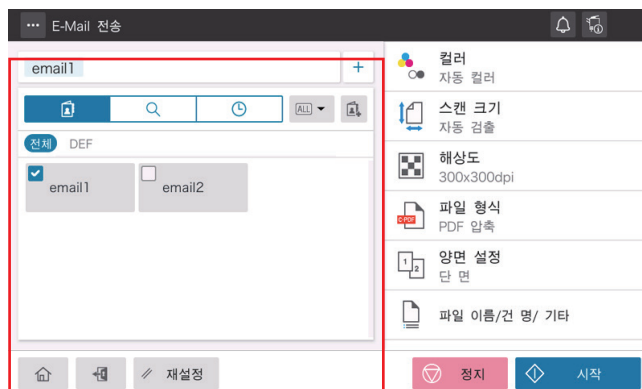

6 이 기기에서 할 수 있는 것

5 필요한 전송 옵션을 설정하십시오.

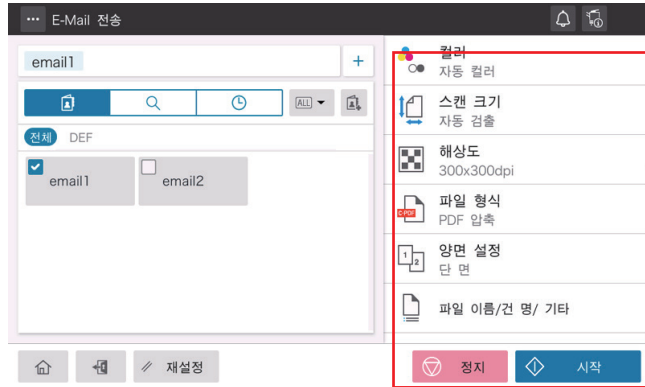

6 [시작] 키를 사용하여 전송을 시작하십시오.

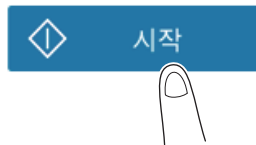

4. 팩스

기본적인 팩스 조작

이 섹션은 기본적인 팩스 조작을 설명합니다.

- 1 사용자 인증이 활성화되면 로그인 화면을 표시합니다. 필요한 항목을 입력하고 [로그인]을 누르십시오.

- 2 원고를 놓습니다.

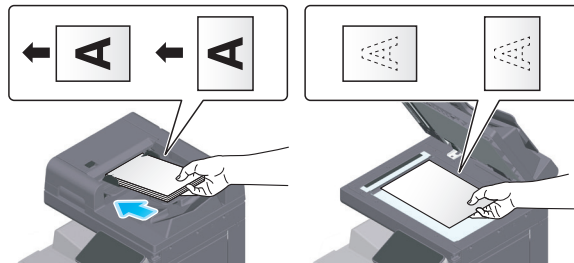

- 3 홈 화면에서 [팩스]를 누르십시오

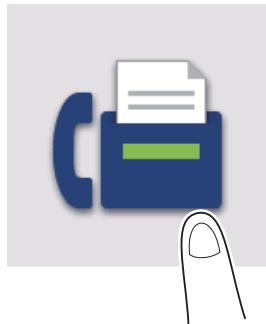

6 이 기기에서 할 수 있는 것

4 수신지를 지정하십시오.

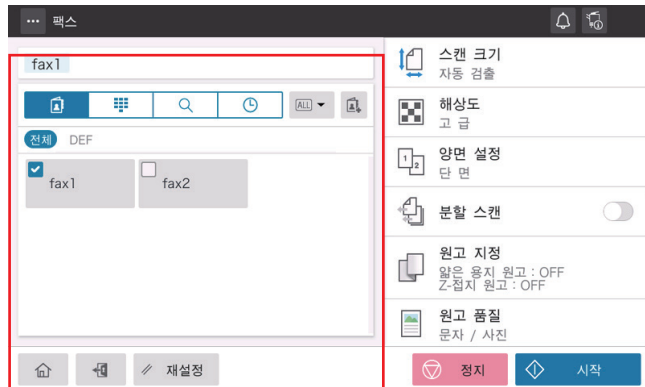

5 필요한 전송 옵션을 설정하십시오.

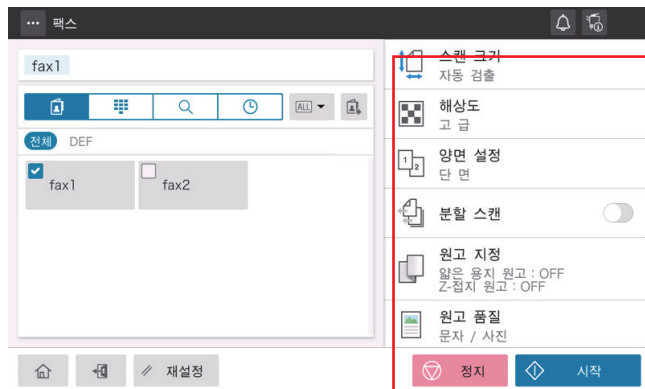

6 [시작] 키를 사용하여 전송을 시작하십시오.



D730/CM Series
간편사용설명서

수신처 등록하기

7

1. 수신지 등록 방법

팩스 주소 등록

- 1 [유틸리티]-[유틸리티]-[주소 저장]-[주소록]-[신규 등록]순으로 누르십시오.
- 2 [수신지 선택]에서 [팩스]를 선택하십시오.
- 3 수신지 정보를 입력하십시오.

설정	설명
[No.]	수신지 등록 번호. [생성 번호 사용]을 선택하면 자동으로 생성된 최소 번호를 사용할 수 있습니다. 숫자를 지정하려면 [직접 입력]을 선택하고 숫자를 입력하십시오.
[명칭]	수신지 명칭을 입력하십시오(최대 24자).
[인덱스]	인덱스를 선택하여 등록된 명칭으로 수신지를 검색하십시오. 자주 사용하는 수신지는 [메인] 확인란을 선택하십시오. 수신지가 수신지 선택 화면에 표시되어 사용자가 수신지를 쉽게 선택할 수 있습니다.
[수신지]	수신 팩스 번호를 입력하십시오 (기호 #, *, - 및 문자 T, P 및 E를 포함하여 최대 38자). <ul style="list-style-type: none"> • [T] 또는 [*]: 전화 접속 회선 모드에서 푸시 신호가 발행되면 팩스 번호를 입력하십시오([전화 접속 방법]이 [10pps] 또는 [20pps]로 설정된 경우). • [P]: 전화 접속 사이에 대기 시간을 삽입하려면 여기에 입력하십시오. • [-]: 전화 번호 구분을 위하여 입력합니다. 전화 접속에는 영향을 미치지 않습니다. • [E-]: PBX 환경에서 등록된 외부 회선 번호를 입력하십시오. [PBX 연결 설정]이 ON으로 설정된 경우 이 값을 입력하십시오.
[팩스 번호 확인]	팩스 번호를 다시 입력하십시오. 이 옵션은 [기능 ON/OFF 설정]-[주소(등록) 확인]이 ON으로 설정된 경우에 표시됩니다.
[회선 설정]	여러 개의 회선이 사용될 때, 팩스를 송신하는 데에 사용될 회선을 선택하십시오. 일반적으로 사용 시에는 [회선 1]을 선택하십시오. 만약 [일반]이 선택된 경우에는, 어떤 회선이든지, 바쁘지 않은 회선이 전송을 위해 사용됩니다.
[통신 설정]	필요한 경우 등록할 수신지로 팩스를 보내는 방법을 지정하십시오. 팩스를 보내기 전에 이 단계에서 설정한 내용을 변경할 수 있습니다. <ul style="list-style-type: none"> • [V34 Off]: V.34는 super G3 팩스 통신에 사용되는 통신 모드입니다. 그러나 원격 기기 또는 기기가 PBX를 경유해서 전화선에 연결된 경우, 전화선 조건에 따라 super G3 모드에서 통신 설정이 안될 수도 있습니다. 이 경우 데이터를 전송하려면 V.34 모드를 끄는 것을 권장합니다. • [ECM Off]: ECM은 국제전기통신연합 전기통신표준화부문(ITU-T)에서 정의한 오류 수정 모드입니다. ECM 기능이 있는 팩스 기기는 서로 통신하여 전송된 데이터에 오류가 없음을 확인합니다. 이 기능은 전화선 노이즈로 인한 이미지 오류를 방지합니다. ECM을 OFF로 설정하면 전송 시간을 줄일 수 있습니다. 그러나 지정된 전송 시간값에 따라 이미지 오류 또는 통신 오류가 발생할 수 있으므로 조건에 맞게 값을 변경하십시오. • [국제 통신]: 통신 상태가 좋지 않은 지역으로 팩스를 보내는 데 사용합니다. 팩스는 느린 속도로 전송됩니다. • [수신지 확인]: 팩스 번호를 확인하고 수신 팩스 번호(CSI)와 일치하는 경우에만 전송됩니다.

4 [확인]을 누르십시오.

E-mail 주소 등록

1 [유틸리티]-[유틸리티]-[주소 저장]-[주소록]-[신규 등록] 순으로 누르십시오.

2 [수신지 선택]에서 [E-mail 주소]를 선택하십시오.

3 수신지 정보를 입력하십시오.

설정	설명
[No.]	수신지 등록 번호. [생성 번호 사용]을 선택하면 자동으로 생성된 최소 번호를 사용할 수 있습니다. 숫자를 지정하려면 [직접 입력]을 선택하고 숫자를 입력하십시오.
[명칭]	수신지 명칭을 입력하십시오(최대 24자).
[인덱스]	인덱스를 선택하여 등록된 명칭으로 수신지를 검색하십시오. 자주 사용하는 수신지는 [메인] 확인란을 선택하십시오. 수신지가 수신지 선택 화면에 표시되어 사용자가 수신지를 쉽게 선택할 수 있습니다.
[E-mail]	수신지의 E-mail 주소를 입력하십시오(공백을 제외하고 최대 320자).

4 [확인]을 누르십시오.

D730/CM Series
간편사용설명서

문제 해결

8

1. 주요 메시지와 처리 방법

1.1 터치 패널에서의 안내 메시지 확인하기

기기 상태 경고 혹은 공지 안내가 있을 시에 안내 아이콘이 홈 화면에 표시됩니다.
안내 내용을 확인하려면 아이콘을 누르십시오.

1 홈 화면의 안내 아이콘을 누르십시오.



2 [ATTENTION 목록]을 누르고, 안내 목록을 확인하십시오.

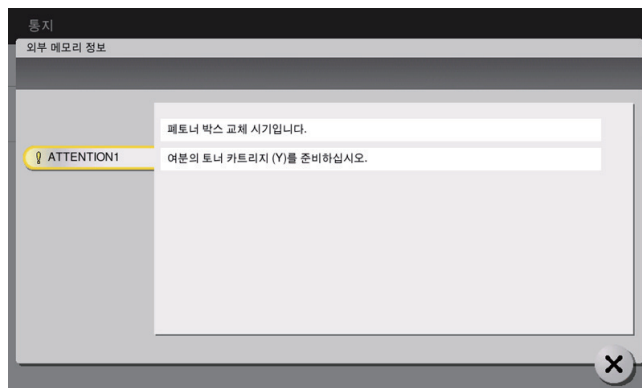

1.2 용지/스테이플 걸림 발생 시의 화면에 대해

기기에 용지 혹은 스테이플 걸림이 발생했을 때, 용지 걸림 처리 과정과 용지 혹은 스테이플 걸림 위치가 이 기기의 화면에 표시됩니다. 처리 과정과 걸림 위치를 확인하고, 걸림을 처리하기 위하여 안내에 따라 주십시오. 용지 걸림이 확실하게 처리되지 않았을 경우에는, 경고 메시지가 리셋되지 않습니다. 용지 걸림 메시지가 사라지지 않을 때의 대응 방법에 대한 자세한 내용은 사용설명서 CD를 읽어주십시오.



용지 걸림이 처리되었을 때, 화면은 올바르게 용지 혹은 원고를 적재하는 방법을 표시해줍니다.





원본 또는 용지를 반환하고, [확인] 또는 [완료]를 누르십시오;
시스템이 원본 스캔 또는 인쇄를 다시 시작합니다.

항목	설명
[안내 시작]	용지/스테이플 걸림을 처리하는 방법에 대해 안내해 줍니다.
[디스플레이 변환]	용지 걸림 처리 과정을 보여주는 화면과 용지 걸림이 발생한 곳을 보여주는 화면으로 변환합니다.
번호 (용지/스테이플 걸림이 발생한 구역의 구역 번호를 포함)	용지/스테이플 걸림이 발생한 구역의 장소 번호에 동그라미가 쳐져 있는 구역 차트가 표시됩니다.

1.3 장애 메시지가 표시되었을 때

장애가 감지되었을 경우, 다음 메시지가 나타납니다. 화면에 표시된 메시지에 따라 적절한 조치를 취하십시오. 만약 오류를 해결하지 못한 경우에는, [장애 코드]를 받아 적고, 전원 콘센트에서 전원 플러그를 뽑은 다음 서비스 센터에 연락하십시오.
일반적인 경우, 서비스 센터의 전화 번호와 팩스 번호가 화면의 중앙에 표시됩니다.

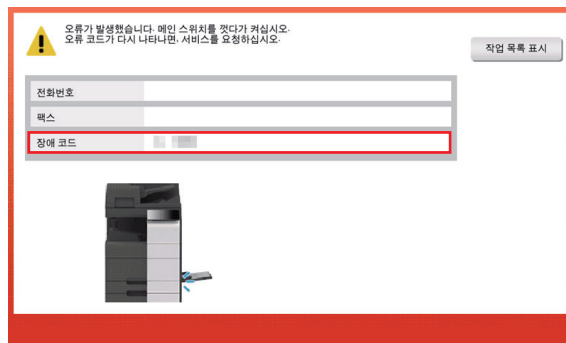

⚠ 주의

- 장애가 발견된 이후, 작업을 계속해서 할 수 있도록 결함 부분을 분리할 수 있다면, [계속 조작] 또는 [데이터 복구]가 표시됩니다. 작업을 계속하려면, 아무 키나 누르십시오. 하지만, 문제가 해결되지 않았을 경우에는, 즉시 서비스 센터에 연락하십시오.

2. 터치 패널이 표시되지 않을 때

이 기기에서 아무런 조작도 시행되지 않은 채로 일정 시간이 지났을 시, 터치 패널이 꺼질 수도 있습니다.

다음 항목들을 확인하십시오:

- 터치 패널을 만져보십시오. 절전 (저 전력/수면) 모드에서, 이 기기는 터치 패널이 만져지거나 조작 패널의 키가 눌러졌을 때 절전 모드로 돌아가고, 터치 패널이 정상적으로 나타납니다.

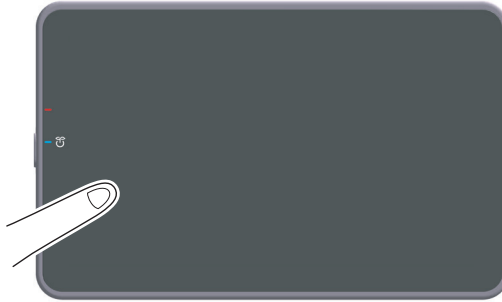

- 조작 패널에서, 전원 키를 누릅니다. 만약 주간 타이머 설정이 이 기기를 ERP 자동 전원 차단 모드로 설정되었다면, 전원 키를 눌러 터치 패널을 표시하십시오. 사전 설정된 운영 시간 이외에 사용하려면 화면 지침을 따르십시오

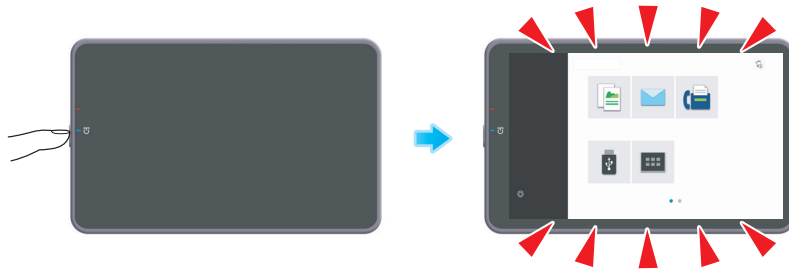

- 주 전원 스위치가 켜짐으로 되어있는지 확인하십시오.

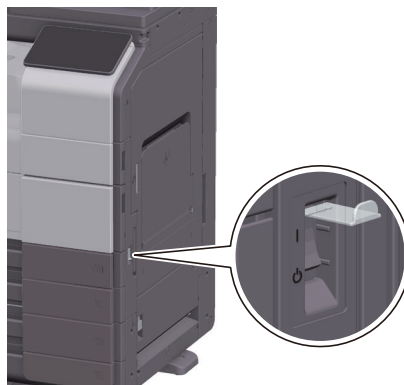

3. 인쇄의 품질이 저하되었을 때

원고대와 롤러 청소하기

표면을 부드럽고, 마른 천으로 닦으십시오.

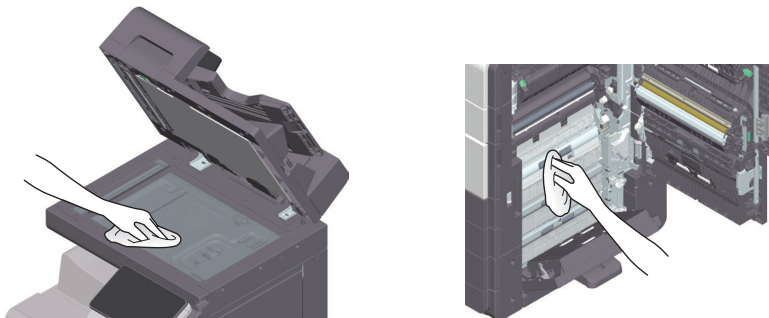

⚠ 경고

- 제품 내부에는 고온의 영향을 받는 부분이 있어 화상을 입을 수 있습니다. 장치 내부에서 용지 걸림과 같은 오작동을 확인할 때 “고온 주의” 라벨이 표시된 위치 (정착 장치 주변 등)를 만지지 마십시오. 만졌을 경우에는 화상을 입을 수 있습니다.

슬릿 스캔 글래스 청소하기

1 ADF를 여십시오.

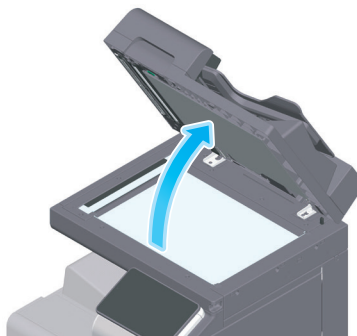

2 슬릿 스캔 글래스의 얼룩을 마르고 깨끗한 천으로 닦으십시오.

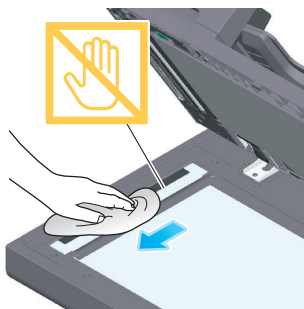

⚠ 주의

- 슬릿 스캔 글래스를 손으로 만지지 마십시오.

슬릿 스캔 글래스 청소하기 (후면)

최대 10장의 봉투까지 트레이에 적재될 수 있습니다.

1 ADF를 여십시오.

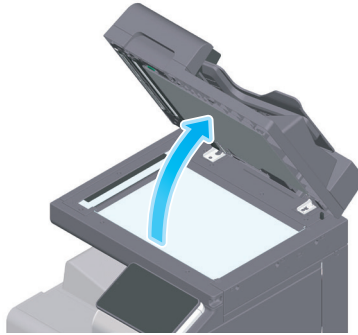

2 개폐 가이드를 여십시오.

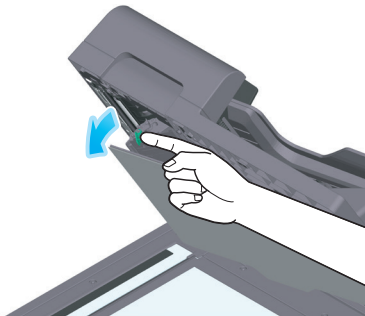

→ 개폐 가이드의 잠금 레버를 해제하고, 개폐 가이드를 여십시오.

3 슬릿 스캔 글래스 (후면)의 얼룩을 마르고 깨끗한 천으로 닦으십시오.

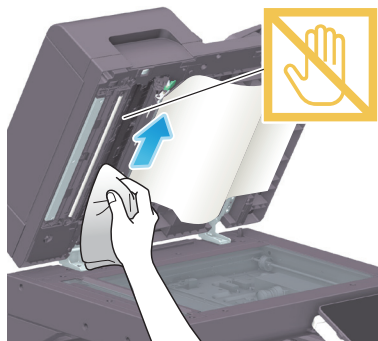

⚠ 주의

- 슬릿 스캔 글래스 (후면)을 손으로 만지지 마십시오.

- 4 순서 2 단계에서 열었던 개폐 가이드를 닫으십시오.

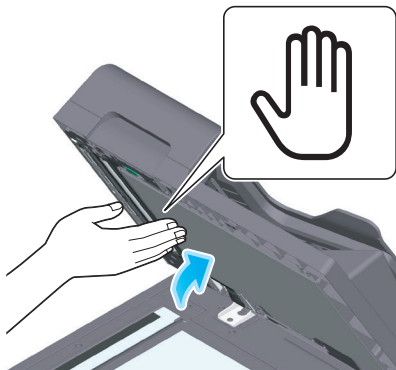

→ 개폐 가이드 중앙의 손 마크를 누르고, 개폐 가이드가 확실하게 잠겼는지 확인하십시오.

프린터 헤드창 청소하기

만약 프린터 헤드창이 더럽다면 인쇄 품질이 저하될 수 있습니다. 이런 경우에는, 다음 과정에 따라서 프린터 헤드창을 청소하십시오.

- 1 기기의 하단 전면 도어를 여십시오.

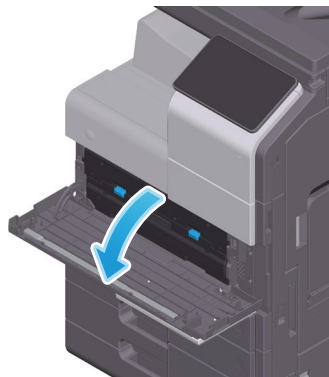

- 2 페토너 박스를 꺼냅니다.

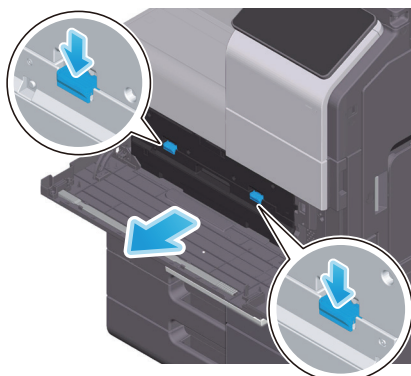

- 3 기기의 하단 전면 도어로부터 인쇄 헤드 클리너를 제거하십시오.

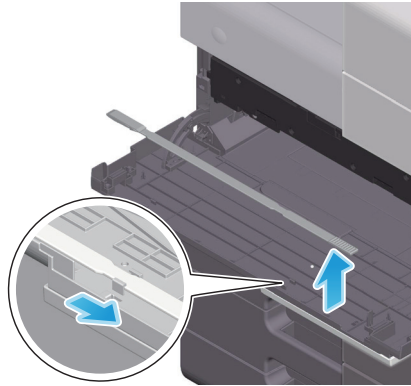

- 4 인쇄 헤드 클리너를 프린터 헤드창의 뒤쪽 끝까지 천천히 삽입 한 다음 천천히 빼냅니다.
→ 모든 프린터 헤드창 영역에서 이 작업을 대략 3회 정도 반복하십시오.

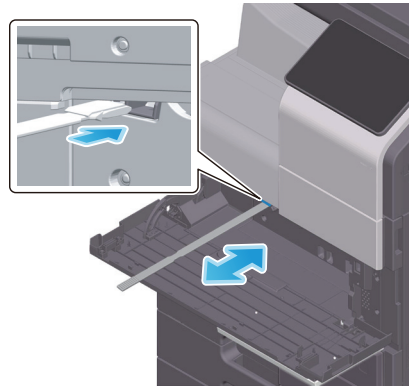

- 5 이 기기의 하단 전면 도어에 인쇄 헤드 클리너를 장착하십시오.
6 폐 토너 박스를 장착하십시오.
7 기기의 하단 전면 도어를 닫으십시오.

4. 소모품 교환이나 청소 유지보수의 표시가 나왔을 때

이 기기에 사용되는 소모품이 끝이 나는 시간을 표시하여, 소모품의 교체가 필요하다는 메시지가 나타날 것입니다. 또한, 슬릿 스캔 글래스가 더러울 경우 메시지가 표시됩니다.

표시되는 메시지의 지시에 따라서 소모품을 교체하거나, 슬릿 스캔 글래스를 청소하십시오. 교체 혹은 청소가 시행되었는데도 메시지가 계속해서 나타난다면 서비스 센터에 연락하시기 바랍니다.

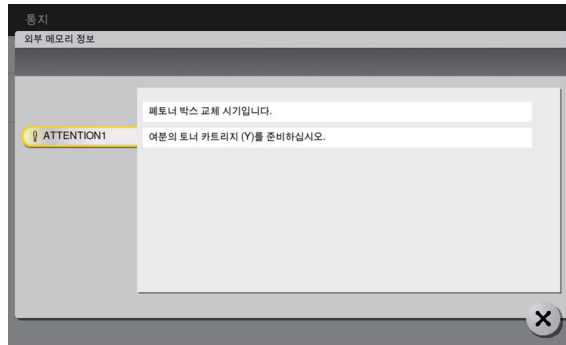

4.1 드럼 유니트에 대해

드럼 유니트를 교체할 때가 되었을 경우, 서비스 센터에 연락하라고 메시지가 나타날 것입니다. 메시지가 표시된 경우에는, 서비스 센터에 연락하십시오.

노트

- 드럼 유니트에 관한 메시지를 나타나게 하려면 서비스 담당자의 설정이 필요합니다. 공장 출하 시 기본 상태에서는 이 메시지가 일부 영역에만 표시됩니다. 자세한 내용은 서비스 담당자에게 문의하십시오.

4.2 현상 유니트에 대해

현상 유니트를 교체할 때가 되었을 경우, 서비스 센터에 연락하라는 메시지가 나타날 것입니다. 메시지가 표시된 경우에는, 서비스 센터에 연락하십시오.

노트

- 현상 유니트에 관한 메시지를 나타나게 하려면 서비스 담당자의 설정이 필요합니다. 공장 출하 시 기본 상태에서는 이 메시지가 일부 영역에만 표시됩니다. 자세한 내용은 서비스 담당자에게 문의하십시오.

4.3 토너 카트리지에 대해

토너 카트리지의 토너가 거의 바닥났을 경우

토너 카트리지를 교체해야 할 시간이 거의 되었을 때, 사전 경고 메시지가 나타납니다. 유지 보수 계약에 따라서 교체를 위한 토너 카트리지를 준비하십시오.

토너 카트리지를 교체해야 될 경우

토너 카트리지를 교체할 때가 되었을 때, 교체 메시지가 나타납니다.
유지 보수 계약에 따라서 교체해주시요. 화면에 교체 절차를 나타내고 확인할 수 있습니다.

노트

- 표시되지 않는 컬러 토너 카트리지는 교체하지 마십시오.

토너 카트리지 교체하기

다음 예시는 노랑 토너 카트리지를 교체하는 방법을 보여줍니다.

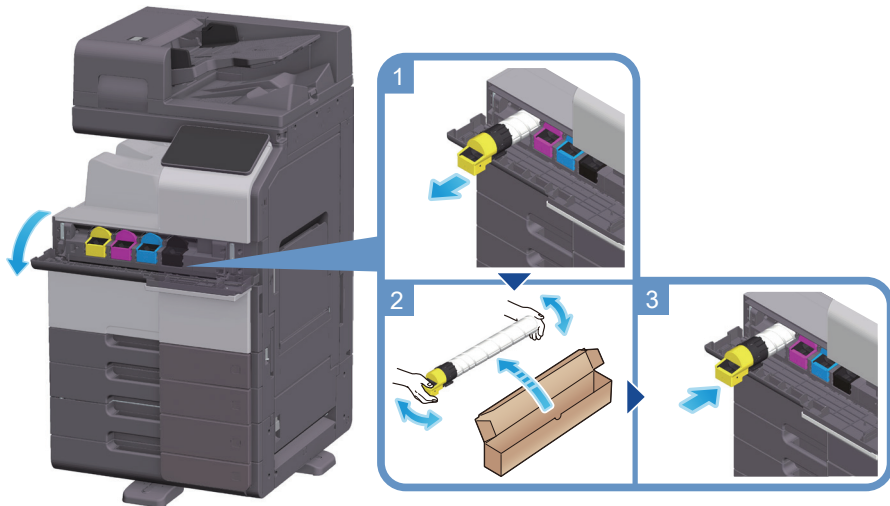

노트

- 설치 전, 새로운 토너 카트리지를 대략 5에서 10회 정도 잘 흔드십시오.
- 검정색을 제외한 다른 토너 카트리지에 비어있는 경우, 인쇄는 검정색을 사용해 강제로 계속될 것입니다. [계속]을 누르고, 원하는 인쇄 작업을 선택하십시오.
- 토너 카트리지 (토너 용기)를 강제로 열거나 해체하지 마십시오.
- 토너 카트리지 (토너 용기)에 남아있는 토너를 강제로 제거하거나 버리지 마십시오.

주의

- 각 라벨 색상에 맞는 토너 카트리지를 넣어주십시오. 만약 잘못된 위치로 토너 카트리지를 넣을 경우, 고장을 초래할 수 있습니다.

경고

- 토너를 포함하는 용기(예: 토너 카트리지, 현상 유니트와 폐 토너 박스)를 불에 던지지 마십시오. 뜨거운 토너는 흩뿌려져 화상 혹은 다른 피해를 입힐 수도 있습니다.

⚠ 주의

- 토너와 관련된 부분 (예: 토너 카트리지, 현상 유니트와 폐 토너 박스)를 어린이들이 쉽게 닿을 수 있는 곳에 두지 마십시오. 이것들을 핥거나 토너를 삼켰을 시에는 건강에 손상이 갈 수 있습니다.
- 토너와 관련된 부분 (예: 토너 카트리지, 현상 유니트와 폐 토너 박스)를 정밀 장치나 데이터 보관 장치와 같은 자력에 영향 받기 쉬운 장치의 부근에 보관하지 마십시오. 그렇게 하지 않는다면, 고장을 일으킬 수 있습니다.
토너와 관련된 부분들은 이런 장치들에 의해 고장을 일으킬 수 있기 때문입니다.
- 토너와 관련된 부분 (예: 토너 카트리지, 현상 유니트와 폐 토너 박스)를 강제로 열지 마십시오. 토너가 토너 병 밖으로 흘러진 경우, 어떻게든 흡입하지 말고 피부에 닿지 않도록 하십시오.
- 만약 토너가 피부나 옷에 닿았을 시에는, 비누와 물로 확실하게 씻어내십시오.
- 토너를 흡입했을 경우, 신선한 공기가 있는 곳으로 가서 많은 양의 물로 반복해서 가글 하십시오. 기침과 같은 증상이 보일 경우, 의사를 찾아 주십시오.
- 토너가 눈에 들어갔을 시에는, 15분 이상 흐르는 물로 즉시 씻어내십시오. 불편함이 지속된다면 의사를 찾아 십시오.
- 토너를 삼켰다면, 입을 씻어내고, 물을 몇 컵 정도 마시십시오. 필요하다면 의사를 찾아 가도록 하십시오.

4.4 폐 토너 박스에 대하여

폐 토너 박스가 가득 찼다면, 교체하라는 메시지가 나타날 것 입니다 (사용자가 교체). 표시된 안내에 따라 조치를 취해 주십시오.

폐 토너 박스 교체하기

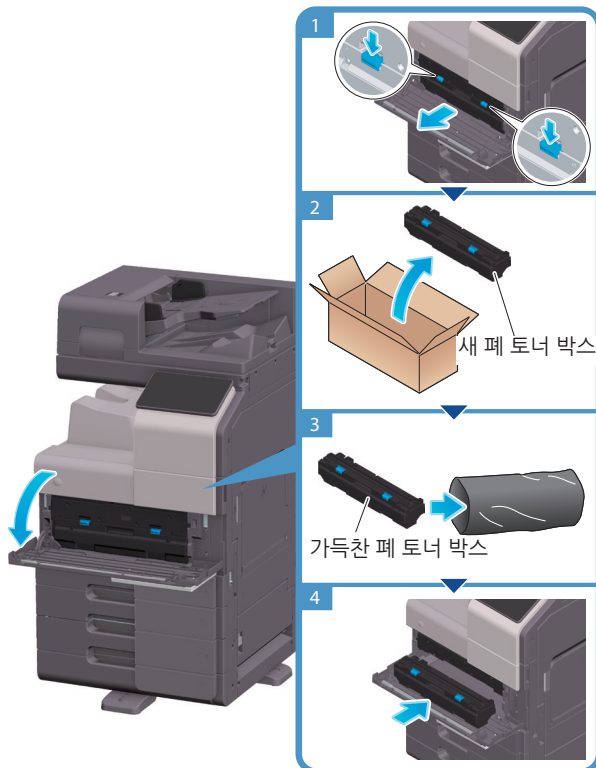

노트

- 서비스 센터에서 사용한 폐 토너 박스를 수거할 것입니다.
비닐 봉투에 넣어 그 안에 폐 토너 박스만 보관하도록 하십시오.

경고

- 토너를 포함하는 용기(예: 토너 카트리지, 현상 유니트와 폐 토너 박스)를 불에 던지지 마십시오.
고온의 토너가 분산되면 화상이나 기타 부상을 입을 수 있습니다.

주의

- 토너와 관련된 부분 (예: 토너 카트리지, 현상 유니트와 폐 토너 박스)를 어린이들이 쉽게 닿을 수 있는 곳에 두지 마십시오. 이것들을 핥거나 토너를 삼켰을 시에는 건강에 손상이 갈 수 있습니다.
- 토너와 관련된 부분 (예: 토너 카트리지, 현상 유니트와 폐 토너 박스)를 정밀 장치나 데이터 보관 장치와 같은 자력에 영향 받기 쉬운 장치의 부근에 보관하지 마십시오. 그렇게 하지 않는다면, 고장을 일으킬 수 있습니다. 토너와 관련된 부분들은 이런 장치들에 의해 고장을 일으킬 수 있기 때문입니다.
- 토너와 관련된 부분 (예: 토너 카트리지, 현상유니트와 폐 토너 박스)를 강제로 열지 마십시오.
토너가 토너 병 밖으로 흩어진 경우, 어떻게든 흡입하지 말고 피부에 닿지 않도록 하십시오.
- 만약 토너가 피부나 옷에 닿았을 시에는, 비누와 물로 확실하게 씻어내십시오.
- 토너를 흡입했을 경우, 신선한 공기가 있는 곳으로 가서 많은 양의 물로 반복해서 가글 하십시오.
기침과 같은 증상이 보일 경우, 의사를 찾아 가도록 하십시오..
- 토너가 눈에 들어갔을 시에는, 15분 이상 흐르는 물로 즉시 씻어내십시오. 불편함이 지속된다면 의사를 찾도록 하십시오.
- 토너를 삼켰다면, 입을 씻어내고, 물을 몇 컵 정도 마시십시오. 필요하다면 의사를 찾도록 하십시오.

4.5 스테이플 카트리지에 대하여

피니셔의 스테이플이 떨어졌다면, 보충하라는 메시지가 나타납니다. 기기 내부의 라벨을 참조하면서 작업을 취해주십시오.

스테이플 카트리지 교체하기 (피니셔 FS-540/피니셔 FS-540 SD의 경우)

- 1 피니셔의 전면 도어를 엽니다.

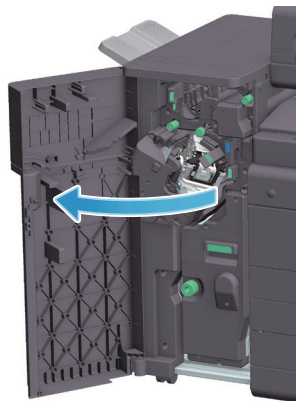

2 스테이플 카트리지를 잠금을 해제합니다.

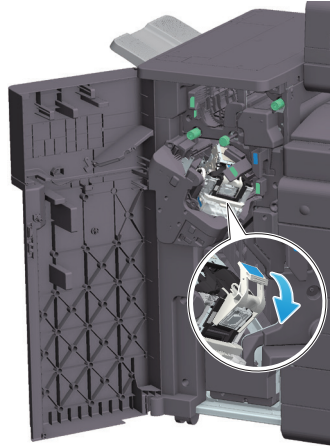

3 스테이플 카트리지를 꺼냅니다.

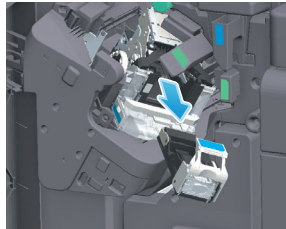

4 스테이플 카트리지에서 빈 스테이플 케이스를 꺼냅니다.

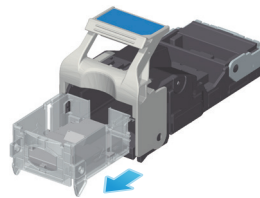

5 새 스테이플 케이스를 스테이플 카트리지에 삽입합니다.

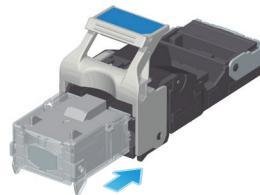

→ 스테이플 카트리지의 뒷면이 닿을 때까지 스테이플 케이스를 삽입하고 잠겨 있는지를 확인합니다.

- 6 스테이플 카트리지를 부착합니다.

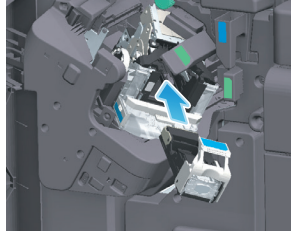

- 7 피니셔의 전면 도어를 닫습니다.

노트

- 남아있는 칩은 제거하지 마십시오. 제거하면 교환 후의 스테이플이 헛 작동을 하게 되어 스테이플되지 않습니다.

주의

- 관련된 메시지가 나타났을 때 스테이플 카트리지를 교체하도록 하십시오.
만약 스테이플 카트리지에 관련된 메시지가 나타나기 전에 제거할 경우에는 고장을 초래할 수 있습니다.

스테이플 카트리지 교체하기 (피니셔 FS-539 / 피니셔 FS-539 SD의 경우)

- 1 피니셔의 전면 도어를 엽니다.

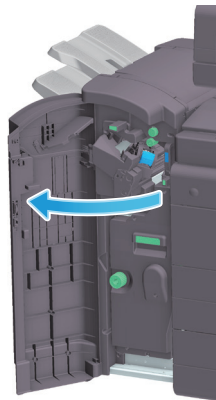

- 2 스테이플 카트리지 잠금을 해제합니다.

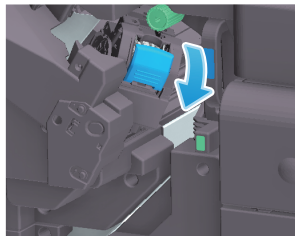

3 스테이플 카트리지를 꺼냅니다.

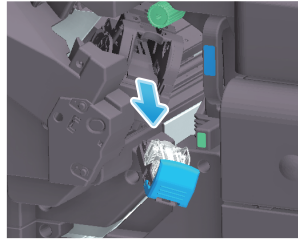

4 스테이플 카트리지에서 빈 스테이플 케이스를 꺼냅니다.

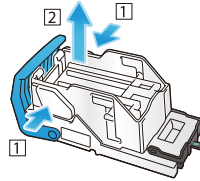

5 새 스테이플 케이스를 스테이플 카트리지에 삽입합니다.

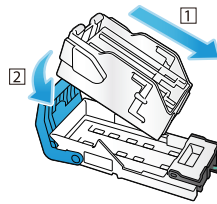

6 스테이플 카트리지를 부착합니다.

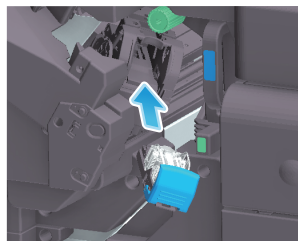

7 피니셔의 전면 도어를 닫습니다.

노트

- 남아있는 칩은 제거하지 마십시오. 제거하면 교환 후의 스테이플이 헛 작동을 하게 되어 스테이플되지 않습니다.

주의

- 관련된 메시지가 나타났을 때 스테이플 카트리지를 교체하도록 하십시오.
만약 스테이플 카트리지 관련된 메시지가 나타나기 전에 제거할 경우에는 고장을 초래할 수 있습니다.

스태플 카트리지 교체하기 (피니셔 FS-533의 경우)

- 1 잠금 해제 레버를 잡고 피니셔를 엽니다.

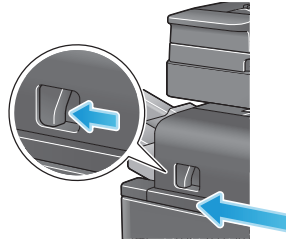

- 2 펀치 키트 릴리스 레버 [FS2]를 화살표 방향으로 당기고 펀치 키트를 엽니다.

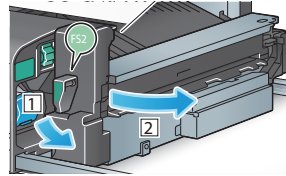

- 3 스타플 카트리지 잠금을 해제합니다.

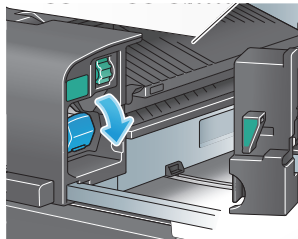

- 4 스타플 카트리지를 꺼냅니다.

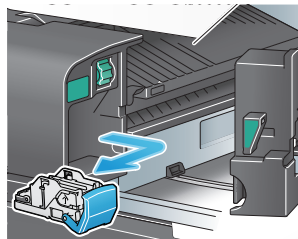

5 스테이플 카트리지에서 빈 스테이플 케이스를 꺼냅니다.

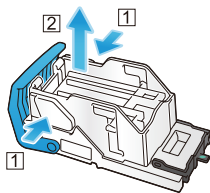

6 새 스테이플 케이스를 스테이플 카트리지에 삽입합니다.

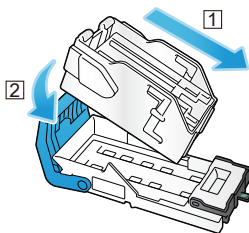

7 스테이플 카트리지를 장착합니다.

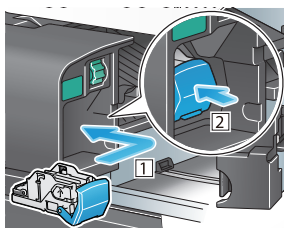

8 펀치 키트를 닫습니다.

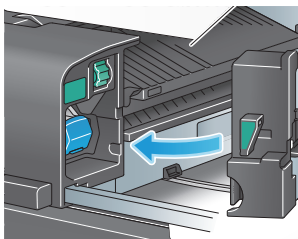

9 피니셔의 전면 도어를 닫습니다.

노트

- 남아있는 침은 제거하지 마십시오. 제거하면 교환 후의 스테이플이 헛 작동을 하게 되어 스테이플되지 않습니다.

주의

- 관련된 메시지가 나타났을 때 스테이플 카트리지를 교체하도록 하십시오. 만약 스테이플 카트리지 관련된 메시지가 나타나기 전에 제거할 경우에는 고장을 초래할 수 있습니다.

새들 스테이플 카트리지 교체하기 (피니셔 FS-540 SD의 경우)

- 1 피니셔의 전면 도어를 엽니다.

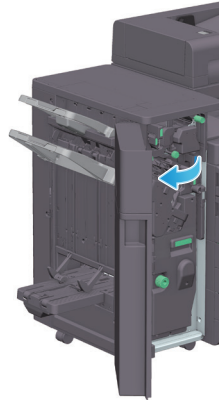

- 2 새들 스티처 (중철기)를 빼냅니다.

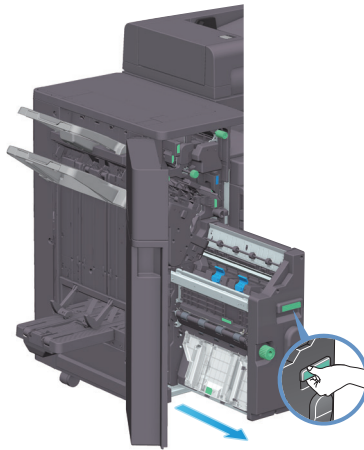

- 3 새들 스테이플 카트리지의 파란색 손잡이를 몸쪽으로 기울입니다.

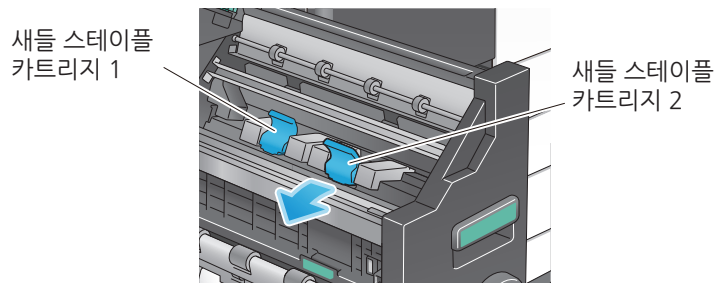

4 새들 스테이플 카트리지를 꺼냅니다.

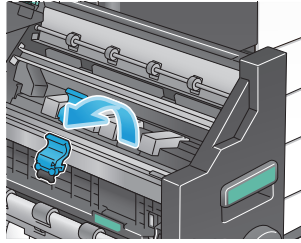

5 새들 스테이플 카트리지 덮개를 엽니다.

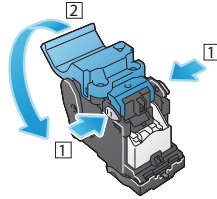

6 새들 스테이플 카트리지에서 빈 스테이플 케이스를 꺼냅니다.

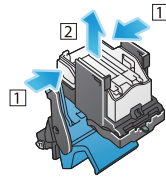

7 새 스테이플 케이스를 새들 스테이플 카트리지에 부착합니다.

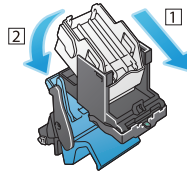

8 새들 스테이플 카트리지 덮개를 닫습니다

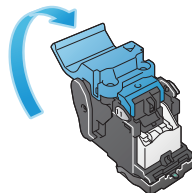

9 새들 스테이플 카트리지를 부착합니다.

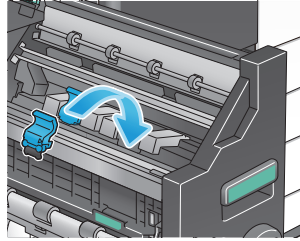

10 새들 스테이플 카트리지의 파란색 손잡이를 뒤로 밀습니다.

→ 새들 스테이플 카트리지의 표시가 새들 스티처 표시와 일치하는지 확인하십시오.

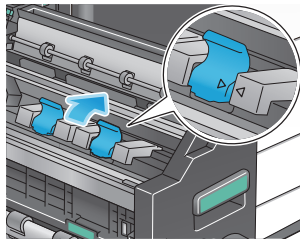

11 새들 스티처를 밀어 넣습니다.



12 피니셔의 전면 도어를 닫습니다.

노트

- 남아있는 칩은 제거하지 마십시오. 제거하면 교환 후의 스테이플이 헛 작동을 하게 되어 스테이플되지 않습니다.

⚠ 주의

- 새들 스티처를 움직일 경우, 핸들 부분만을 잡도록 하십시오. 그렇게 하지 않은 경우, 손이나 손가락이 기기에 낄 수도 있습니다.
관련된 메시지가 나타났을 때에 스테이플 카트리지를 교체하도록 하십시오.
만약 스테이플 카트리지 관련된 메시지가 나타나기 전에 제거했을 경우, 고장을 초래할 수 있습니다.

새들 스테이플 카트리지 교체 (Finisher FS-539 SD의 경우)

- 1 피니셔의 전면 도어를 엽니다.

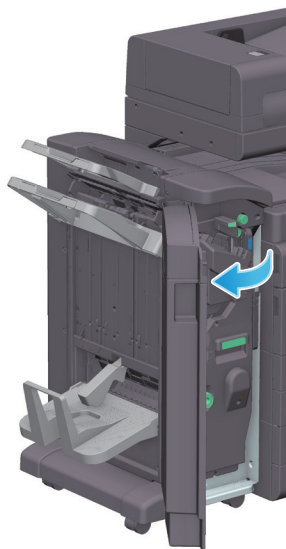

- 2 새들 스티처를 빼내십시오.

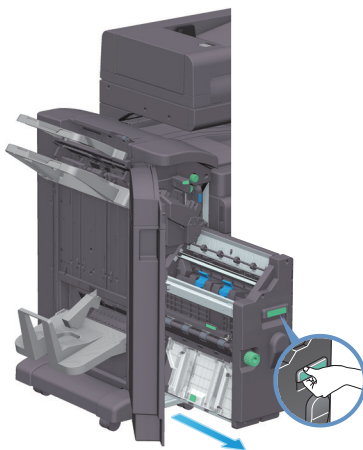

3 새들 스테이플 카트리지의 파란색 손잡이를 몸쪽으로 기울입니다.

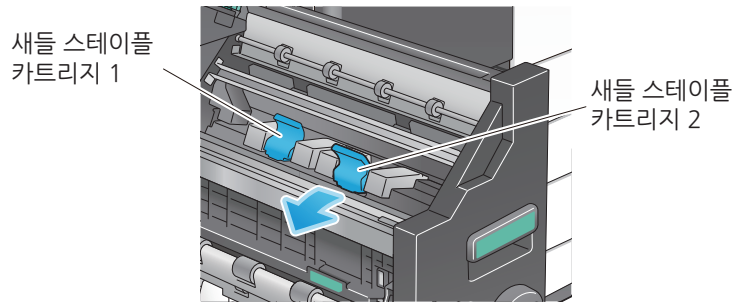

4 새들 스테이플 카트리를 꺼냅니다.

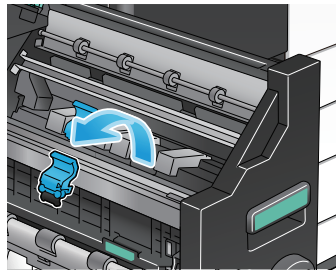

5 새들 스테이플 카트리지 덮개를 엽니다.

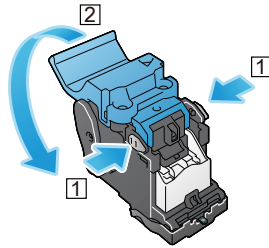

6 새들 스테이플 카트리지에서 빈 스테이플 케이스를 꺼냅니다.

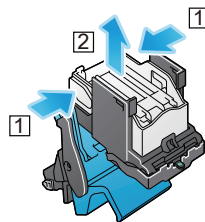

7 새 스테이플 케이스를 새들 스테이플 카트리지에 부착합니다.

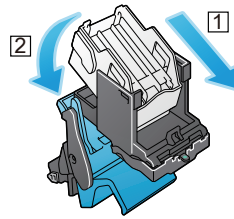

8 새들 스테이플 카트리지를 덮개를 닫습니다.

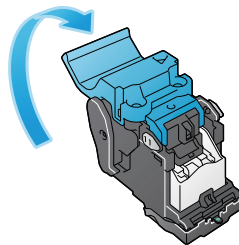

9 새들 스테이플 카트리지를 부착합니다.

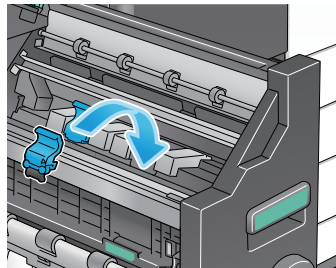

10 새들 스테이플 카트리지의 파란색 손잡이를 뒤로 밀습니다.

→ 새들 스테이플 카트리지의 표시가 새들 스티처 표시와 일치하는지 확인하십시오.

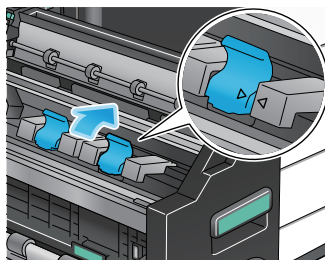

11 새들 스티처를 밀어 넣습니다.

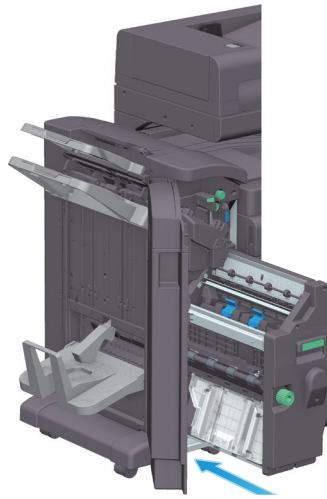

12 피니셔의 전면 도어를 닫습니다.

노트

- 남아있는 침은 제거하지 마십시오. 제거하면 교환 후의 스테이플이 헛 작동을 하게 되어 스테이플되지 않습니다.

주의

- 새들 스티처를 움직일 경우, 핸들 부분만을 잡도록 하십시오. 그렇게 하지 않은 경우, 손이나 손가락이 기기에 걸 수도 있습니다.
관련된 메시지가 나타났을 때에 스테이플 카트리지를 교체하도록 하십시오.
만약 스테이플 카트리지 관련된 메시지가 나타나기 전에 제거했을 경우, 고장을 초래할 수 있습니다.

4.6 펀치 찌꺼기에 대해

펀치 조각 박스가 가득 찼을 때, 펀치 조각 처리를 하라는 메시지가 나타납니다 (사용자가 교체함). 기기 내부의 라벨을 참조하여 조각 처리를 진행해 주십시오.

펀치 찌꺼기의 처리 (피니셔 FS-540/피니셔 FS-540 SD의 경우)

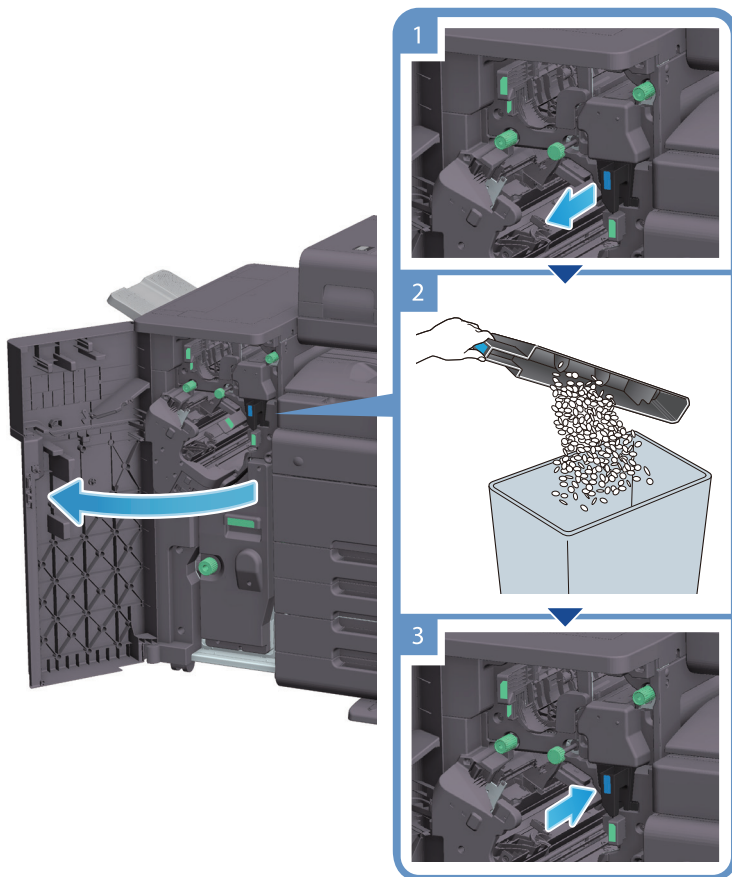

 노트

- 그림은 펀치 키트 PK-526, Z 접지 장치 ZU-609 및 중계 장치 RU-513이 설치된 피니셔 FS-540 SD를 보여줍니다

펀치 찌꺼기의 처리 (피니셔 FS-539 / 피니셔 FS-539 SD의 경우)

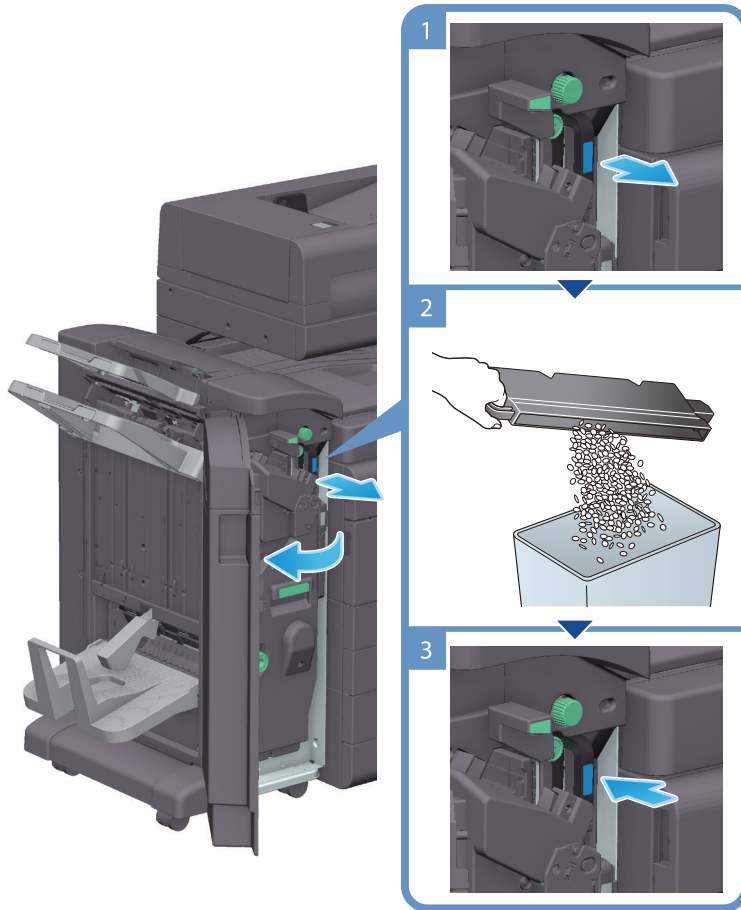

노트

- 그림은 펀치 키트 PK-524 및 중계 장치 RU-513이 장착 된 피니셔 FS-539 SD를 보여줍니다.

펀치 찌꺼기의 처리 (피니셔 FS-533의 경우)

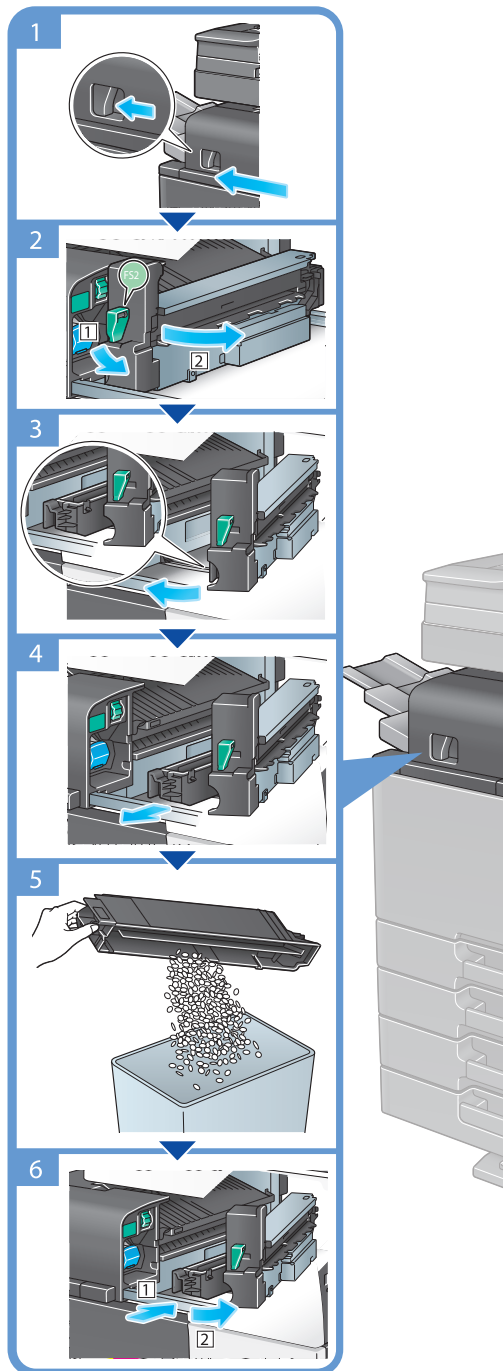

 노트

- 그림은 펀치 키트 PK-519가 장착된 피니셔 FS-533을 보여줍니다.

4.7 스테이플 스크랩

스테이플 스크랩 상자가 가득 찬 경우 스테이플 스크랩을 처리하라는 메시지가 나타납니다. 스테이플 스크랩을 처리하려면 아래 절차에 따라 주십시오.

스테이플 스크랩 처리 절차 (피니셔 FS-540 / 피니셔 FS-540 SD에만 해당)

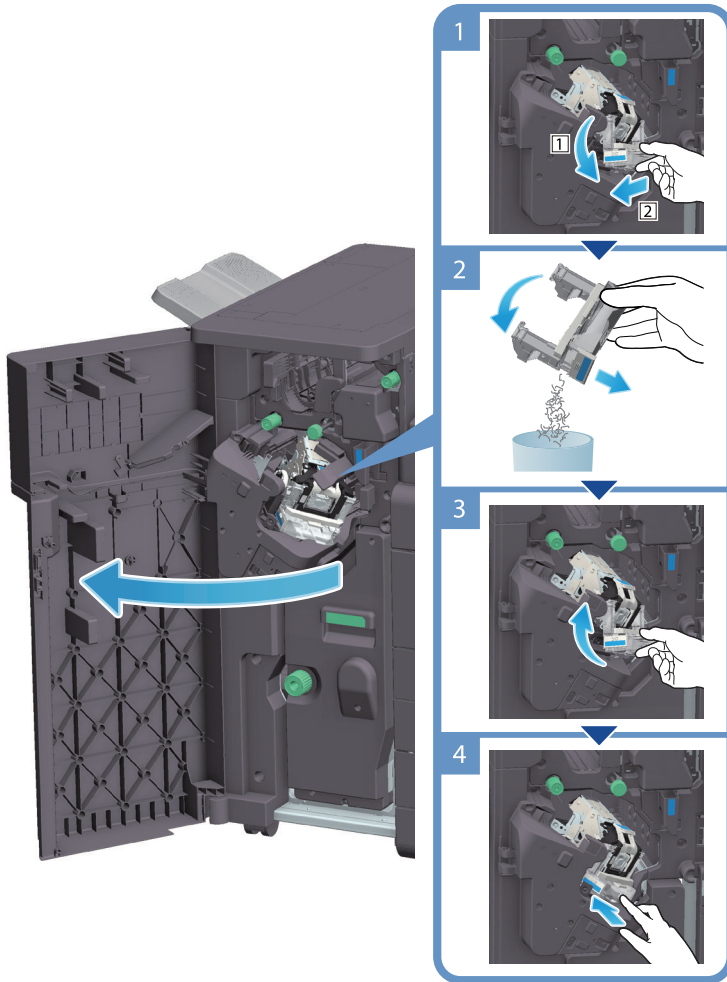

노트

- 그림은 펀치 키트 PK-526, Z 접지 장치 ZU-609 및 중계 장치 RU-513이 설치된 피니셔 FS-540 SD를 보여줍니다.

주의

- 관련된 메시지가 나타났을 때에 스테이플 카트리지를 교체하도록 하십시오. 만약 스테이플 카트리지 관련된 메시지가 나타나기 전에 제거했을 경우, 고장을 초래할 수 있습니다.

신도리코 제품을 구입하여 주셔서 감사합니다.

본 제품은 엄격한 품질관리를 통하여 생산/판매 되고 있습니다.

제품의 원활한 사용과 서비스를 위해서 다음 사항을 준수해 주십시오.

- 1) 본 제품의 지정된 소모품과 부품을 사용해 주십시오.
- 2) 본 제품의 소모품, 소모/일반 부품을 적기에 교환 및 점검해 주십시오.

정품 소모품 및 부품을 사용하지 않았을 경우 제품의 고장이나 수명 단축의 원인이 될 수 있습니다.
이 경우 고객님의 구입하신 제품이 보증기간 내에 고장 발생시, 당사의 보증규정에 의거하여 서비스 요금을 청구하게 됩니다.

첨부된 보증서는 재발행하지 않으므로 소중하게 보관하십시오.
수리를 요청하실 때는 보증서를 제시해 주십시오.
본 제품의 보증서는 국내에서만 유효합니다.

제품보증서

제품명		구입일	
SERIAL No.		구입처	

신도리코에서는 소비자분쟁해결기준(공정거래위원회 고시)에 따라 아래와 같이 제품에 대한 보증을 실시 합니다. 일부 제품은 서비스센터를 방문하여 서비스를 받거나 또는 택배를 이용하여 서비스를 받아야 하며 자세한 내용은 **사용설명서 CD(제품보증규정)**를 참고해 주시기 바랍니다.

◆ 보증기간

- 본 제품 보증기간과 보증매수는 **제품보증규정**을 기준으로 합니다.
- 소모품, 소모성 부품, 일반부품은 **제품보증규정**을 기준으로 합니다.
- 제품보증규정은 사용설명서 CD를 참고해 주십시오.

◆ 부품

- 소모성 부품은 제품의 보증기간 이내라도 교환이 필요한 경우 고객께서 구입하여 사용하셔야 합니다.
- 지정된 소모성 부품 및 일반부품을 사용하지 않을 경우 기계 고장의 원인이 되므로 반드시 구입처나 **고객지원센터(☎ 1588-5850)**로 문의하시기 바랍니다.

◆ 무상 서비스

구입후, 보증기간 내에 제품이 고장난 경우에만 무상 서비스를 받을 수 있습니다.

소비자 피해 유형		보상 내용	
		보증기간 이내	보증기간 이후
구입후, 10일 이내 정상적인 사용상태에서 발생한 성능, 기능상의 하자로 중요한 수리를 요할 때		제품 교환 또는 환불	
구입후, 1개월 이내 정상적인 사용상태에서 발생한 성능, 기능상의 하자로 중요한 수리를 요할 때		제품 교환 또는 무상수리	
수리 가능	동일하자로 2회까지 수리하였으나 고장이 재발(3회째)	제품 교환 또는 환불	유상 수리
	여러 부위의 고장으로 총 4회 수리 받았으나 고장이 재발(5회째)	제품 교환 또는 환불	유상 수리
수리 불가능	수리용 부품은 있으나 수리 불가능시 (부품보유기간 이내)	제품 교환 또는 환불	정액 감가상각 후 교환
	수리용 부품이 없어 수리 불가능시 (부품보유기간 이내)	제품 교환 또는 환불	정액 감가상각 금액에 10% 가산하여 환불
기타	※ 유상으로 수리한 경우 그 유상으로 수리한 날부터 2개월 이내에 소비자가 정상적으로 제품을 사용하는 과정에서 그 수리한 부분이나 기능에 종전과 동일한 고장이 재발한 때에는 무상수리가 가능합니다. ※ 제품 교환이나 환불 시 소모품에 대한 금액은 고객께서 부담하셔야 합니다. (단, 제품 품질상 하자의 경우는 제외)		

* 고장이 아닌 경우 서비스를 요청하면 요금이 청구 되므로 반드시 사용설명서를 읽어 주십시오.

◆ 유상 서비스

아래의 경우는 보증기간 이내라도 당사가 규정한 서비스 요금을 청구합니다.

사용자의 고의나 사용상 과실에 의한 경우	<ul style="list-style-type: none"> ▶ 사용자의 운반이나 사용 중 제품이 파손된 경우 ▶ 제품 내부에 물이나 음료 등이 스며든 경우(부분 침수) ▶ 클립이나 압정, 스테이플 등이 들어가 문제가 발생한 경우
당사 및 지정점 외 제3자에 의해 문제가 발생한 경우	▶ 당사 및 서비스 지정점의 기술자(엔지니어)가 아닌 사람이 제품을 분해, 수리, 개조하여 문제가 발생한 경우
정품 소모품, 부품 외의 사용으로 문제가 발생한 경우	▶ 당사가 지정한 소모품 외에 재생, 리필 및 타사의 토너 및 부품을 사용하여 문제가 발생한 경우
소모품이나 소모성 부품 수명이 다한 경우	<ul style="list-style-type: none"> ▶ 토너 유니트의 보증기간은 구입일로부터 1년(미개봉)이며, 개봉 후에는 중량 기준으로 판정 됩니다. 당사에서 정한“클레임(불만) 처리규정”에 의거하여 그 기준에 해당되지 않으면 유상 서비스로 처리됩니다. ▶ 소모성 부품을 보증매수/시간을 초과 사용하였을 경우, 무상 보증기간 이내라도 유상으로 교환해야 합니다. ▶ 소모품은 반드시 당사 정품을 사용해 주십시오. 순정품 토너를 사용하지 않아 발생된 손상은 당사에서 책임지지 않습니다.
제품의 고장이 아닌 경우	<ul style="list-style-type: none"> ▶ 제품 초기 설치시나 재 설치시 ▶ 제품 내부의 먼지제거 등 청소시 ▶ PC의 시스템 및 프로그램 문제인 경우 ▶ 공유기나 자체 네트워크 상의 문제인 경우
천재지변에 의한 경우	▶ 화재, 수해, 낙뢰, 지진 등 기타 예기치 못한 사고에 의한 경우

◆ 부가 보증 항목

고객께서 구입하신 제품을 다음과 같이 보증해 드립니다.

사용 수명	보증기간 이내라도 제품 보증 규정의 제품 최대 사용량을 초과하거나, 최대 사용 시간을 초과 사용하여 발생하는 고장시 유상 청구됩니다.
소모 부품	주기적인 청소와 교환이 필요합니다. 보증기간 내라도 청소와 교환은 유상 처리 됩니다.
A/S 및 일반 부품	본사는 제품의 서비스를 위해 부품을 제품 단종 후 프린터는 4년, 복합기 및 팩스는 5년간 보유하고 있습니다. 만약 제품 단종 후, 부품 보유기간 경과 후에 발생한 소모품, 부품 결함으로 인한 수리 불가 시 당사는 “소비자 기본법”에 의거하여 책임지지 않습니다.
기타 사항	본 제품 보증규정 이외의 사항은 당사의 “클레임(불만) 처리 규정”에 준하여 “소비자 기본법”과 “상관례”에 의거한 소비자 분쟁해결기준에 따릅니다.

제품 보증 규정 (D730/CM Series)

- 본 제품의 본체 보증 기간은 1년이며, 보증매수 9 만매 입니다.
보증기간 이내라도 사용 매수가 보증매수를 초과하는 경우에는 보증기간은 만료됩니다.

※ 평균사용량

- 정상적인 정기점검을 바탕으로 하여 산정된 수치입니다.(Standard 모드 기준)
- D730/CM4093/CM4095 : 9,000매/월 D731/CM5103/CM5105 : 12,000매/월
D732/CM6013/CM6015 : 20,000매/월

Standard 모드 기준					
구분		D730/CM4093/CM4095	D731/CM5103/CM5105	D732/CM6013/CM6015	
인쇄	Color	2.5 Page / job	3 Page / job	4 Page / job	
	Black	5 Page / job	6 Page / job	7 Page / job	
컬러모드		완전 칼라 및 흑백			
비율		세로방향 : 93%, 가로방향 : 7%			
컬러율		각 컬러 5%			

- ※ 화상 농도 등에 따라 사용 오차가 발생할 수 있습니다.
- ※ 3Page / job : 한번 출력 작업에 3Page로 출력하는 조건
(단일 페이지 또는 다매 출력시 소모품 사용량은 상이 할 수 있음)

- 주요 소모품 교환주기는 아래표를 참고해 주십시오.

구분		D730/CM4093/CM4095	D731/CM5103/CM5105	D732/CM6013/CM6015	
토너	K	28,000 매	28,000 매	28,000 매	
	C, M, Y	28,000 매	28,000 매	28,000 매	
현상 유니트	K	1,000,000 매			
	C, M, Y	1,000,000 매			
드럼 유니트	K	240,000 매	240,000 매	240,000 매	
	C, M, Y	155,000 매	160,000 매	165,000 매	
전사벨트 유니트		330,000 매			
전사롤러 유니트		1,000,000 매			
정착 유니트		800,000 매	1,000,000 매	1,000,000 매	
페토너통		44,000 매			

- ※ 상기 교환품목은 Standard mode로 기계를 사용하였을 때의 기준이므로 교환시점의 오차가 발생할 수 있습니다.
- ※ 상기 교환품목은 화상 및 기계구동에 직접적인 영향을 미치므로 교환주기를 준수하여 주십시오.
- ※ 일반 부품은 필요시 또는 고장시 점검해야 하는 품목으로서 기계 이상시 기술사원의 조치를 필요로 합니다.
- ※ 소모품 및 소모성 부품의 품질 보증은 보증 기한 이내에 표준 인쇄 매수에 따라 설정된 잔량값을 기준으로 적용됩니다.
- ※ 품질 보증 처리는 당사가 정한 기준 및 절차에 따라 처리됩니다.

사용자 안내문

A급 기기
(업무용 방송통신기자재)

이기기는 업무용 환경에서 사용할 목적으로 적합성평가를 받은 기기로서 가정용 환경에서 사용하는 경우, 전파간섭의 우려가 있습니다.

※ 본 제품은 A급 기기입니다.

고객지원센터

 **1588-5850**

기기에 부착되어 있는 Service Tag 번호 12자리를 누르면 더욱 빠르고 편리하게 서비스를 받으실 수 있습니다.

고객상담실 : (080) 900-5850

전국 서비스센터

중앙 서비스센터	: 서울특별시 강남구 봉은사로6길 10(역삼동)	(02) 531-4213
강서 서비스센터	: 서울특별시 영등포구 국제금융로 106(여의도동)	(02) 703-8275
강남 서비스센터	: 서울특별시 강남구 봉은사로6길 10(역삼동)	(02) 538-5850
강북 서비스센터	: 서울특별시 강남구 봉은사로6길 10(역삼동)	(02) 6932-5850
경기 서비스센터	: 경기도 수원시 팔달구 인계로 178(인계동)	(031) 706-2114
강원 서비스센터	: 강원도 원주시 서원대로 430(단구동)	(033) 761-5536
충청 서비스센터	: 대전광역시 중구 우암로 10(선화동)	(042) 254-5850
전북 서비스센터	: 전주시 완산구 서신로 7(서신동)	(063) 278-1001
전남 서비스센터	: 광주광역시 북구 무등로 108-1(신안동)	(062) 511-5850
경북 서비스센터	: 대구광역시 동구 화랑로 405(방촌동)	(053) 981-3322
부경 서비스센터	: 부산광역시 금정구 부곡로 130(부곡동)	(051) 583-5850

※ 사용설명서나 설치 문제로 인한 출장시는 서비스 요금이 부과되므로 사용설명서나 홈페이지를 참고해 주십시오.

